

D Autorisierung und Zugriffskontrolle

D.1 Autorisierung von Benutzern

- Sonderfall allgemeiner Schutzmechanismen
- Beispiel für einfache Realisierung: UNIX-Dateizugriffe
 - ◆ Benutzer ist UID zugeordnet
 - Korrektheit wird durch Authentifizierung sichergestellt
 - ◆ System kennt einzelne Benutzer und Gruppen
 - ◆ Für jede Datei kann die Berechtigung für Eigentümer, Gruppe, Rest festgelegt werden
 - rwx
- Zugriffskontrolle muss sicherstellen, dass jeder Zugriffsversuch kontrolliert wird und nur autorisierte Zugriffe möglich sind

D.2 Speicherschutz

- Schutzräume für Anwendungen (Prozesse) und Betriebssystem (Systemkern)
- Schutz zwischen Systemkern und Anwendungen ist Basis für alle weiteren Zugriffskontrollkonzepte
 - ▶ Verwaltung in Datenstrukturen des Systemkerns
 - ▶ logische/virtuelle Adressräume gewährleisten Abgrenzung Programmadressen → MMU → Maschinenadressen
 - ▶ MMU-Datenstrukturen durch Systemkern-Adressraum geschützt
 - ▶ Kontrollierte Übergänge zwischen Betriebsmodi (*user / kernel mode*) → Trap
- Alternative: Schutz durch Programmiersprache (Typ-Konzept) und Laufzeitsystem
 - ▶ Beispiel: Java + Verifier + Virtuelle Maschine

D.3 Objektschutz

1 Schutzdomänen

- Domäne = Menge von (Objekt, Rechte)-Tupeln

- ◆ Beispiele für Domänen

- ▶ ein Benutzer
- ▶ eine Gruppe
- ▶ eine Rolle

- Recht = Menge von Operationen, die auf dem Objekt ausgeführt werden dürfen

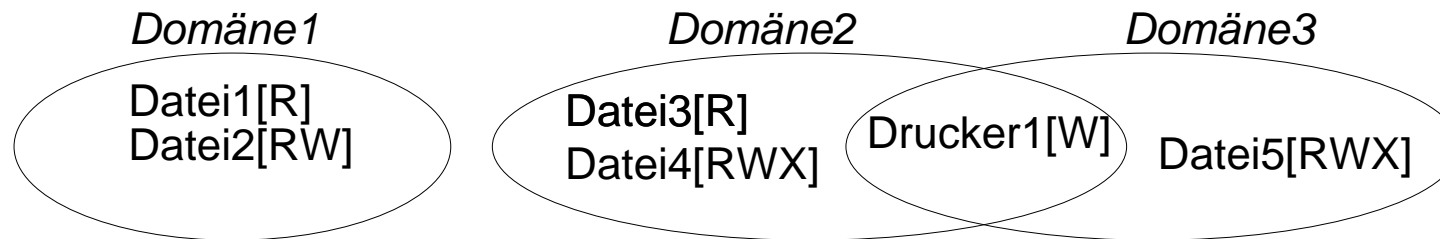

1 Schutzdomänen (2)

- Eine Prozess ist zu jedem Zeitpunkt einer Schutzdomäne zugeordnet
- Wechsel der Schutzdomäne (am Beispiel UNIX)
 - exec einer Datei mit s-bit
 - setuid-Systemaufruf
- Verwaltung der Schutzdomänen im System
 - Schutzmatrix

Objekt:	Datei1	Datei2	Datei3	Datei4	Datei5	Drucker1
Domäne:1	R	RW				
2			R	RWX		W
3					RWX	W

- Schutzmatrix in der Praxis nicht handhabbar
 - Information aus Spalten: Zugriffskontrollllisten
 - Information aus Zeilen: Capabilities

1 Zugriffskontrolllisten (ACLs)

- Zugriffskontrolllisten an den Objekten (Dateien)
 - ◆ jedes Objekt hält eine Liste der Berechtigungen
 - welche Domänen haben welche Rechte
 - z. B. Unix-Datei: Inode enthält UID, GID und Rechte-Bits (primitiv)

- Zugriffskontrolllisten an den Subjekten (Prozesse)
 - ◆ jedes Subjekt hält eine Liste von Objekten und den Berechtigungen, die das Subjekt für das Objekt hat
 - ◆ ähnlich → Capabilities

- sichere Verwaltung
 - ◆ zentral: in Datenstrukturen des Systemkerns
 - ◆ dezentral
 - Objektverwaltung durch Serverprozesse
 - Aufteilung von Berechtigungs- und Zugriffskontrolle
 - Verwendung von kryptographischen Verfahren

2 Zugriffsausweise (Capabilities)

- Ein Benutzer (Subjekt) erhält eine Referenz auf ein Objekt
 - ◆ die Referenz enthält alle Rechte, die das Subjekt an dem Objekt besitzt
 - ◆ bei der Nutzung der Capability (Zugriff auf das Objekt) werden die Rechte überprüft

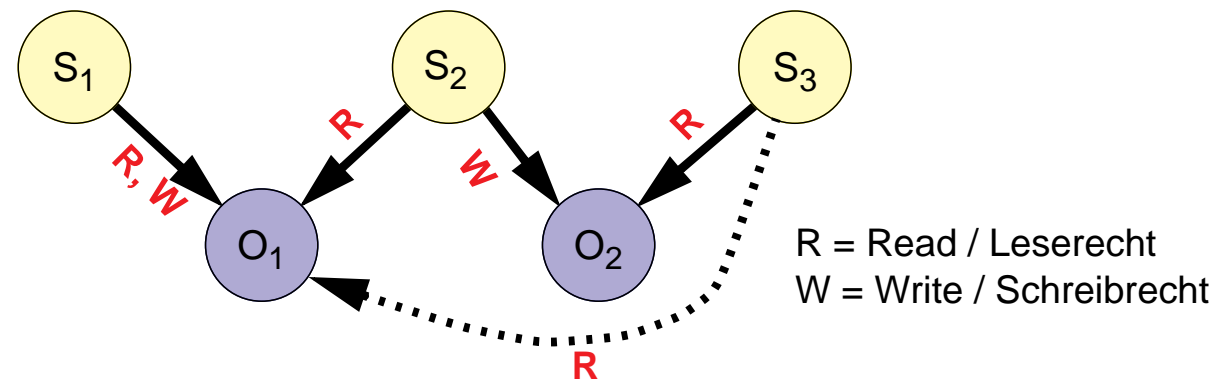

Subjekte und Objekte; Weitergabe einer Capability (O₁ von S₂ nach S₃)

2 Zugriffsausweise (Capabilities) (2)

★ Vorteile

- ◆ keine Speicherung von Rechten beim Objekt oder Subjekt nötig; Capability enthält Zugriffsrechte
- ◆ leichte Vergabe von individuellen Rechten
- ◆ einfache Weitergabe von Zugriffsrechten möglich

▲ Nachteile

- ◆ Weitergabe nicht kontrollierbar
- ◆ Rückruf von Zugriffsrechten nicht möglich
- ◆ Capability muss vor Fälschung und Verfälschung geschützt werden
 - durch kryptographische Mittel (Capability wird signiert und wird bei Manipulation automatisch zerstört)
 - durch Speicherschutz (Capability wird im Systemkern gehalten und Anwendung erhält nur einen Index darauf)

3 Capabilities und ACLs am Beispiel UNIX

- Systemaufruf open
 - ◆ überprüft Zugriffsrechte des Prozesses (ACL)
 - ◆ erzeugt *file handle* Struktur im Systemkern
 - Zugriffsmodus (read/write) wie bei open angegeben
 - Verweis auf inode-Struktur
 - ◆ Verweis auf *file handle* wird in *open file table* im Prozesskontrollblock eingetragen
 - ◆ open liefert Filedeskriptor zurück = Index in *open file table*
- Filedeskriptor + file handle = Capability
 - ◆ nicht manipulierbar
 - file handle und open file table liegen im Systemkern
 - nur Verweise auf erfolgreich geöffnete Dateien werden eingetragen
 - ◆ Rechte (bei open angegebener mode) werden in file handle gehalten

3 Capabilities und ACLs am Beispiel UNIX (2)

- **Kontrollstrukturen**
(früher in SystemV, heute komplexer aber im Prinzip analog aufgebaut)

user file
descriptor
table

0	
1	
2	
3	
4	
5	
6	

file table

⋮
count mode offset 1 read 0
⋮
count mode offset 1 write 0
⋮
count mode offset 1 rd-wrt 0
⋮

inode table

⋮
ref-count: 2 (/etc/passwd)
⋮
ref-count: 1 (datei1)
⋮

- **Aufruf:**

```
fd1 = open("/etc/passwd", O_RDONLY);
fd2 = open("datei1", O_WRONLY);
fd3 = open("/etc/passwd", O_RDWR);

-> fd1 == 3, fd2 == 4, fd3 == 5
```

3 Capabilities und ACLs am Beispiel UNIX (3)

■ Capabilities können weitergegeben werden

➤ im Rahmen von fork — offene Datei wird vererbt

```

① fd1 = open("datei", O_RDONLY);
② fork( );
  
```

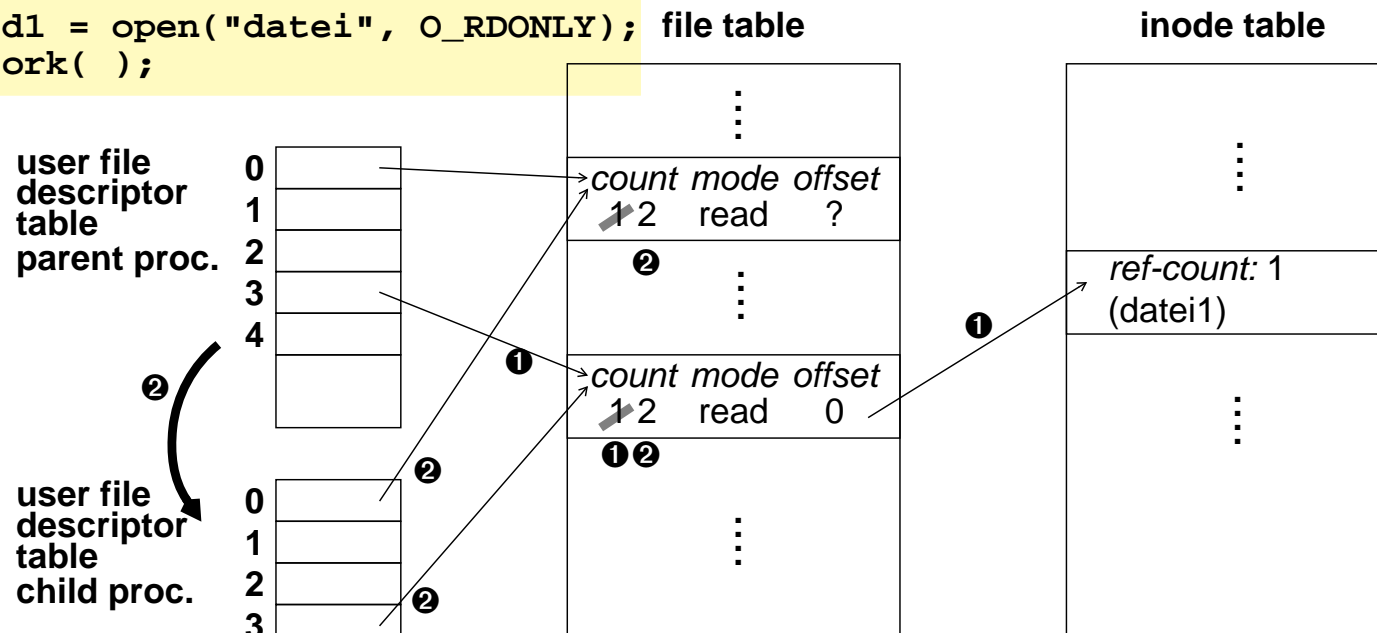

➤ durch Versenden über socketpairs

■ Empfangender Prozess benötigt dafür keine Zugriffsrechte (ACL)!

D.4 Konzeptionelle Grundlagen von Capabilities

1 Hydra

- Hydra ist ein Capability-basiertes Betriebssystem
 - ◆ entwickelt Mitte der Siebziger Jahre an der Carnegie-Mellon University
 - ◆ lief auf einem speziellen Multiprozessor namens **C.mmp**
 - ◆ Ziel: Experimentierplattform für verschiedene Betriebssystemmechanismen
 - verschiedene Dateisysteme, Scheduler, ...
 - Policy-Mechanism-Separation:
Mechanismen im Systemkern, Policies können ausgelagert werden
 - frühes Mikrokern-Konzept
 - Problem: Schutz der ausgelagerten "Objekte" vor unberechtigten Zugriffen
 - ◆ Capability-Mechanismen sind integraler Bestandteil des Betriebssystems

1 Hydra (2)

- Objekte in Hydra werden durch Capabilities angesprochen und geschützt
 - ◆ Objekte haben einen Typ
(z.B. Prozeduren, Prozesse/LNS, Semaphore, Datei etc.)
 - ◆ Capabilities haben entsprechenden Typ
 - ◆ benutzerdefinierte Typen sind möglich
 - ◆ generische Operationen für alle Typen implementiert durch das Betriebssystem
 - ◆ Objekte besitzen eine Liste von Capabilities auf andere Objekte
(genannt *C-List*)
 - ◆ Capabilities enthalten Rechte
 - ◆ Objekte besitzen einen Datenbereich (impl. durch geschütztes Segment)

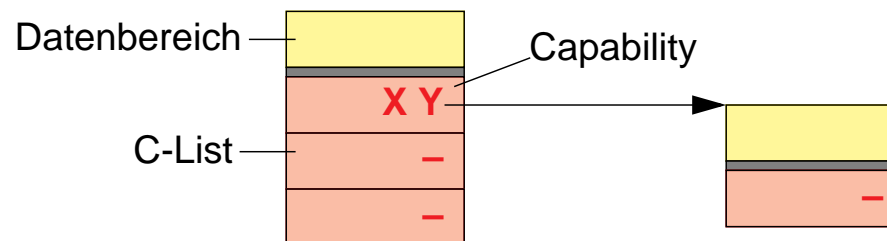

1 Hydra (3)

■ Prozesse (Subjekte)

- ◆ Prozesse besitzen einen aktuellen Kontext, den LNS (*Local name space*)
- ◆ LNS ist ein Objekt
- ◆ zum LNS gehört einen Aktivitätsträger (Thread)
- ◆ LNS kann nur auf Objekte zugreifen, die in seiner C-List stehen
(mehrstufige Zugriffe, z.B. auf die C-List eines Objekts, dessen Capabilities in der C-List des LNS steht, sind möglich; Pfad zur eigentlichen Capability)

■ Capabilities

- ◆ Prozesse können nur über Systemaufrufe ihre Capabilities bzw. ihre C-List bearbeiten
- ◆ Capabilities können nicht gefälscht oder verfälscht werden
- ◆ Betriebssystem kann sicheres Schutzkonzept basierend auf Capabilities implementieren

2 Datenzugriff in Hydra

- Operationen auf dem Datenbereich
 - ◆ *Getdata*: kopiere Abschnitt aus dem Datenbereich eines Objekts in den Datenbereich des LNS
 - ◆ *Putdata*: kopiere Abschnitt aus dem Datenbereich des LNS in den Datenbereich eines Objekts
 - ◆ *Adddata*: füge Daten zu dem Datenbereich eines Objekts hinzu

- Dazugehörige Rechte:
 - ◆ **GETRTS**: erlaubt den Aufruf von *Getdata*
 - ◆ **PUTRTS**: erlaubt den Aufruf von *Putdata*
 - ◆ **ADDRTS**: erlaubt den Aufruf von *Adddata*

- Rechte müssen in der Capability zum Objekt gesetzt sein

2 Datenzugriff in Hydra (2)

- Beispiel: Implementierung von Dateien
 - ◆ *GetData* erlaubt das Lesen von Daten
 - ◆ *Putdata* erlaubt das Schreiben von Daten
 - ◆ *Adddata* erlaubt das Anhängen von Daten
- Entsprechende Rechte können pro Capability gesetzt werden

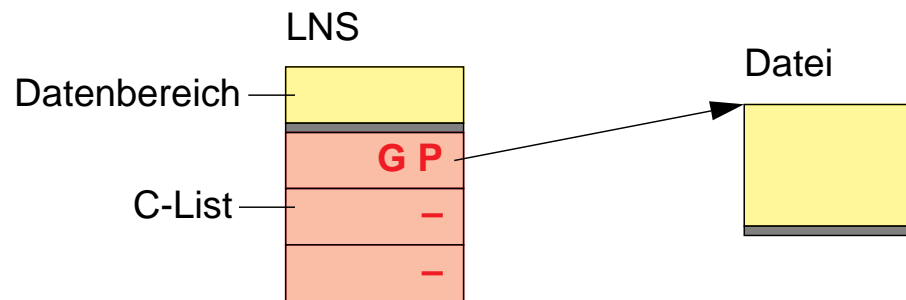

3 Zugriff auf Capabilities in Hydra

- Operationen auf der C-List:
 - ◆ *Load*: kopieren einer Capability aus der C-List eines Objekts in die C-List des LNS
 - ◆ *Store*: kopieren einer Capability aus der C-List des LNS in die C-List eines Objekts (dabei können Rechte maskiert werden)
 - ◆ *Append*: anfügen einer Capability in die C-List eines Objekts
 - ◆ *Delete*: löschen einer Capability aus der C-List eines Objekts

- Rechte:
 - ◆ **L**OADRTS: erlaubt Aufruf von *Load*
 - ◆ **S**TORTS: erlaubt Aufruf von *Store*
 - ◆ **A**PPRTS: erlaubt Aufruf von *Append*
 - ◆ **K**ILLRTS: erlaubt Aufruf von *Delete*

3 Zugriff auf Capabilities in Hydra (2)

- Beispiel: Implementierung von Katalogen
 - ◆ *Load* erlaubt das Auflösen von Namen (Aufrufer bekommt die Capability)
 - ◆ *Store* und *Append* erlauben das Hinzufügen von Dateien zum Katalog
 - ◆ *Delete* erlaubt das Austragen von Dateien aus dem Katalog

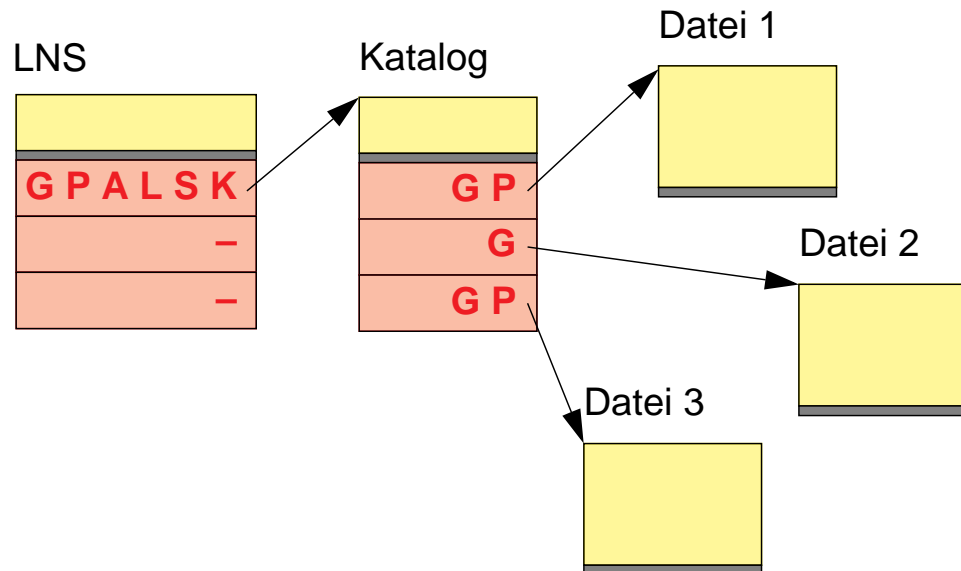

4 Objekterzeugung in Hydra

- Objekterzeugung über Erzeugungsschablonen (*Creation Templates*)
 - ◆ Erzeugungsschablone enthält den Typ des neu zu erzeugenden Objektes und eine Rechtemaske
 - ◆ nur die in der Maske angeschalteten Rechte werden dem Aufrufer in einer neuen Capability gegeben

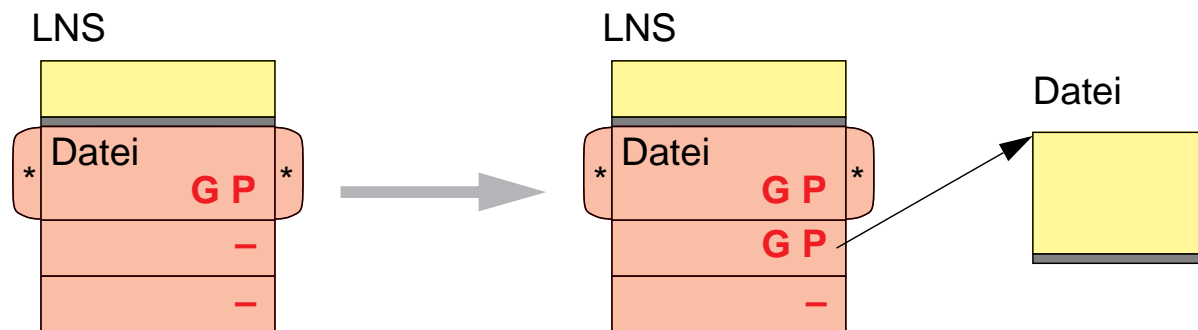

5 Prozeduraufruf in Hydra

- Prozedur ist ein Objekt, aus dem beim Aufruf ein LNS des laufenden Prozesses erzeugt wird
 - ◆ neuer LNS wird aktueller Kontext (alte LNS stehen auf einem Stack; sie werden wieder aktiviert, wenn Prozedur zu Ende)
- Aufruf einer Prozedur

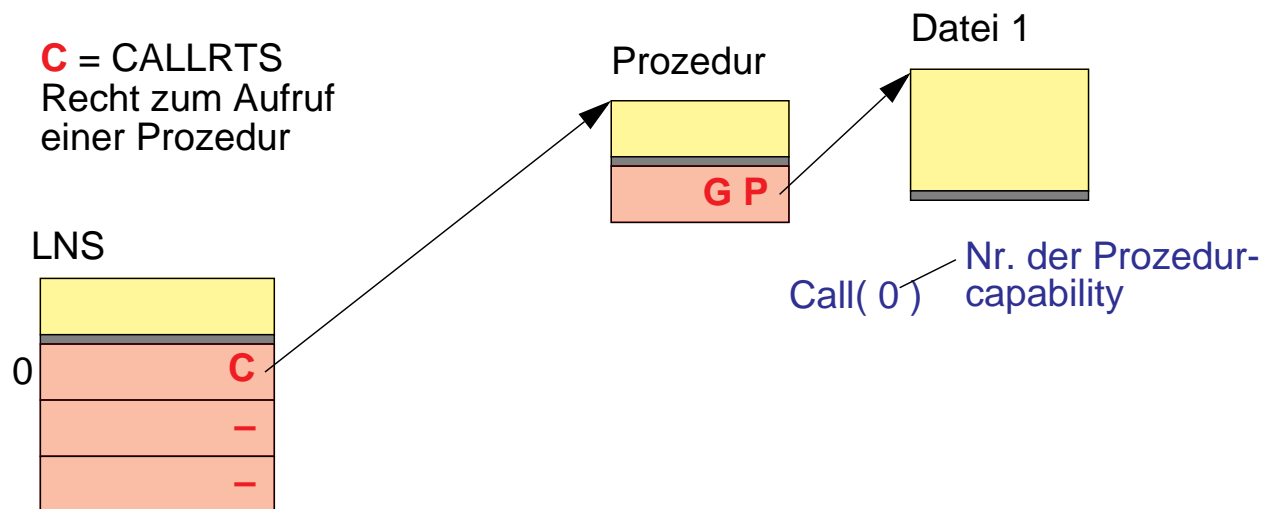

5 Prozeduraufruf in Hydra

- Prozedur ist ein Objekt, aus dem beim Aufruf ein LNS des laufenden Prozesses erzeugt wird
 - ◆ neuer LNS wird aktueller Kontext (alte LNS stehen auf einem Stack; sie werden wieder aktiviert, wenn Prozedur zu Ende)
- Aufruf einer Prozedur

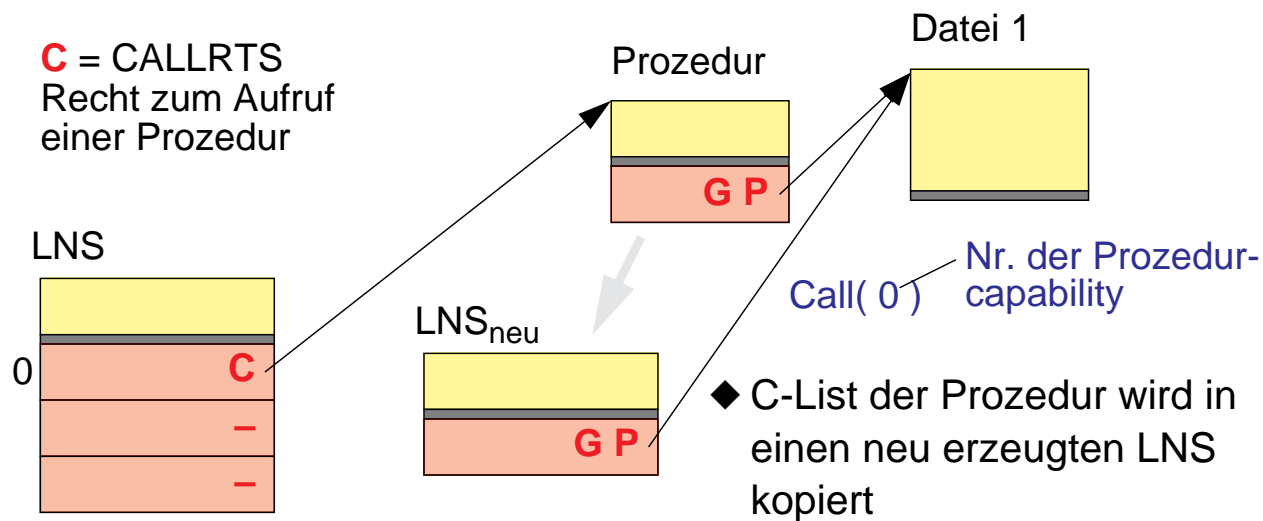

5 Prozeduraufruf in Hydra (2)

■ Übergabe von Parametern

◆ Beispiel: Prozedur zum Kopieren von Dateiinhalten

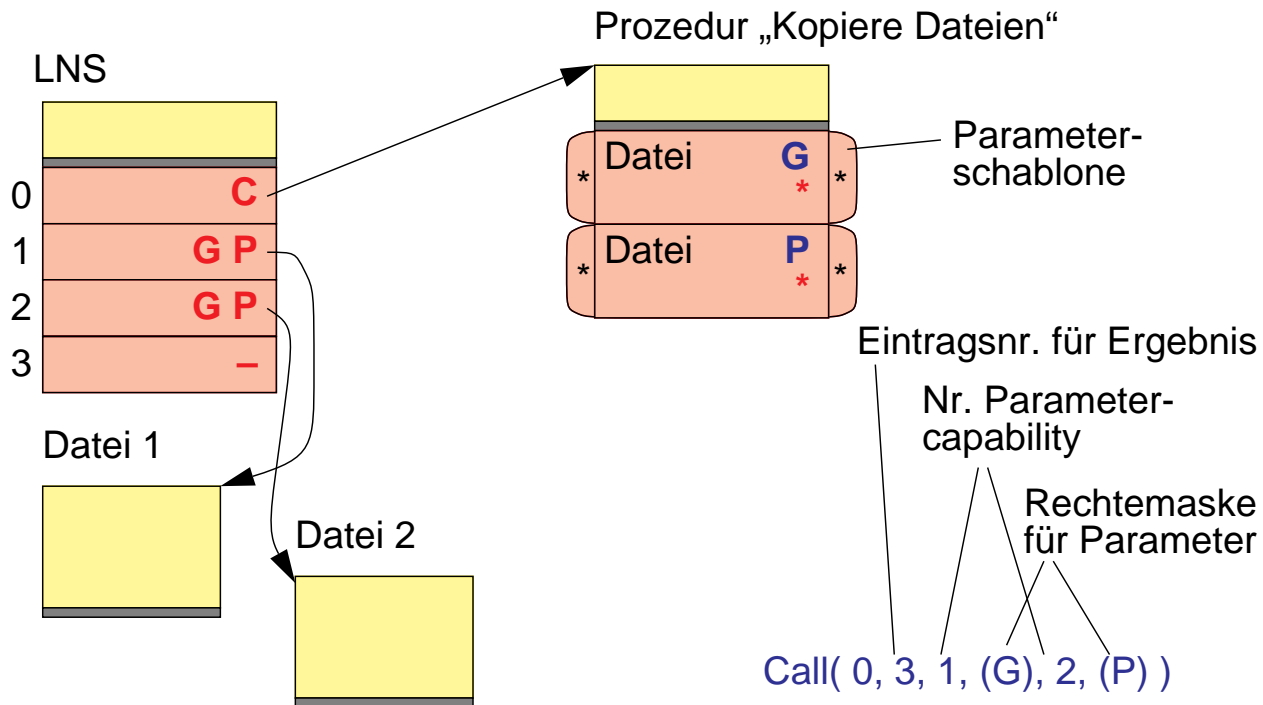

5 Prozeduraufruf in Hydra (3)

■ Übergabe von Parametern

◆ Beispiel: Prozedur zum Kopieren von Dateiinhalten

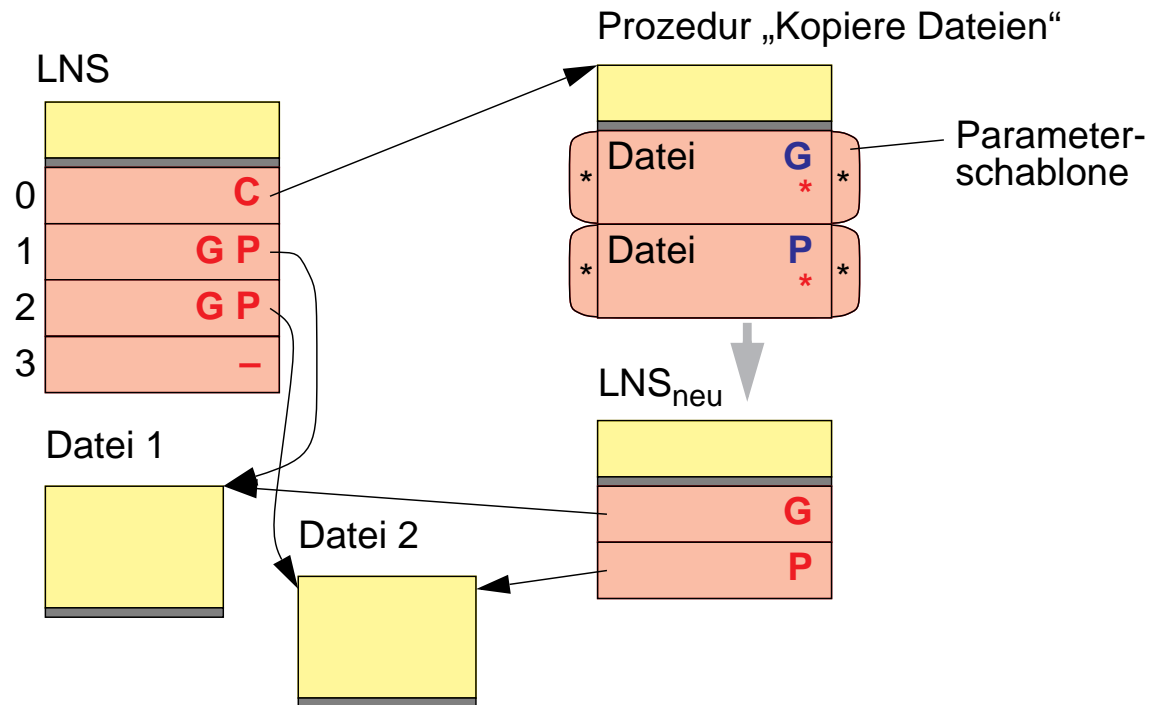

5 Prozeduraufruf in Hydra (3)

■ Verstärken von Rechten

◆ Beispiel: Prozedur zum Lesen von Dateiinhalten in einen Puffer

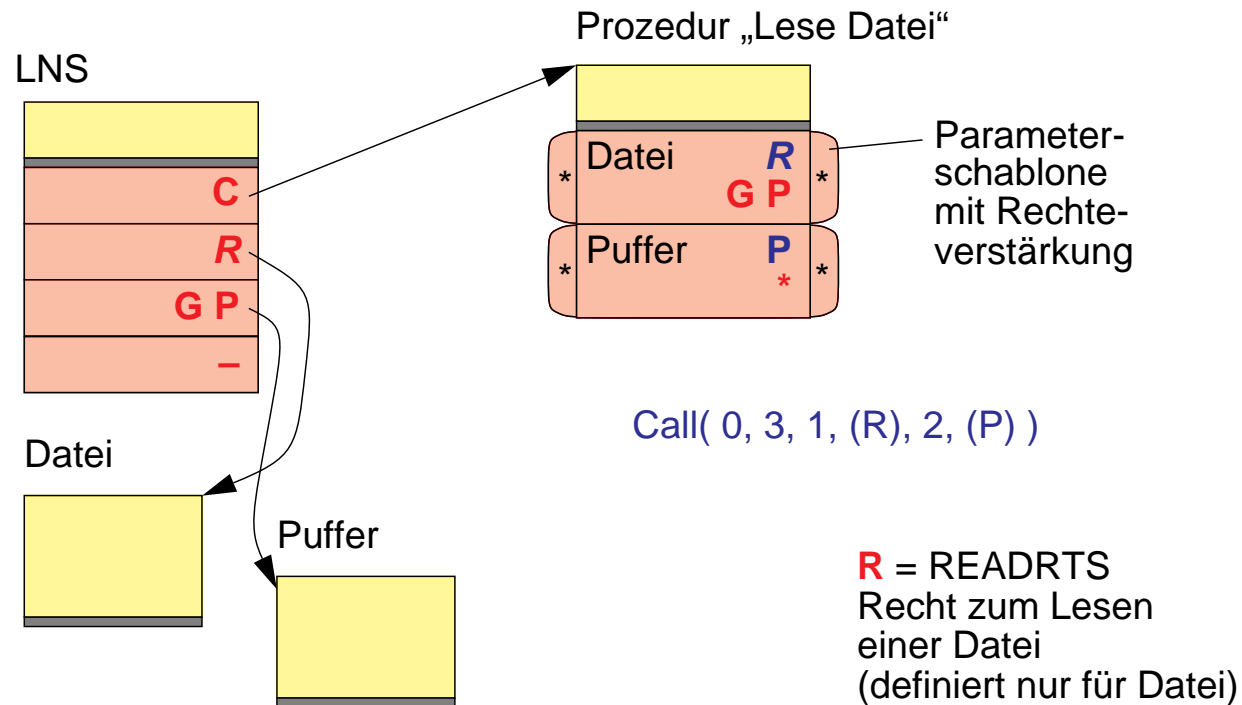

5 Prozeduraufruf in Hydra (3)

■ Verstärken von Rechten

◆ Beispiel: Prozedur zum Lesen von Dateiinhalten in einen Puffer

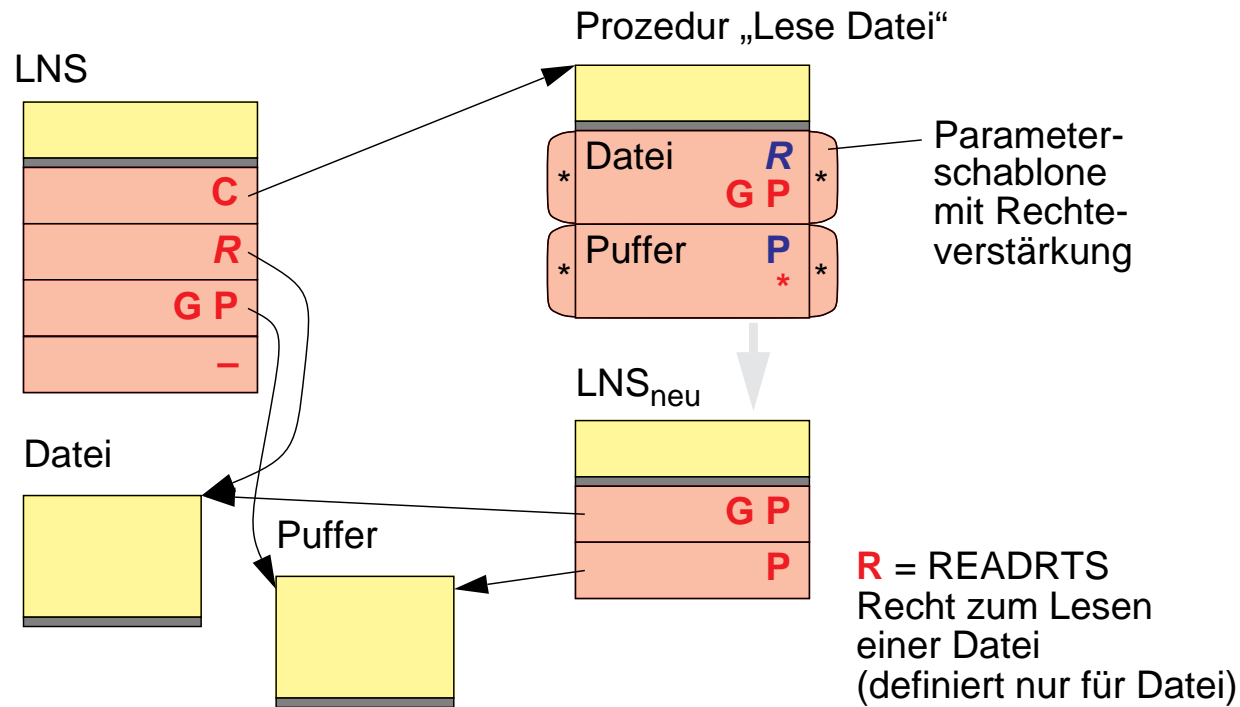

6 Problem: Gegenseitiges Misstrauen

- Aufrufer misstraut einer Prozedur
 - ◆ Aufrufer möchte der Prozedur nur soviel Rechte einräumen wie nötig
- Aufgerufene Prozedur misstraut dem Aufrufer
 - ◆ Aufrufer soll nur soviel Rechte und Zugang bekommen wie erforderlich
- ★ Hydra Prozeduraufruf unterstützt diese Forderungen direkt
 - ◆ Aufrufer übergibt Capabilities, die nötig sind
 - ◆ Aufrufer kann Rechte bei der Übergabe maskieren und damit ausschalten
 - ◆ Aufrufer erhält nur Zugang zu einem definierten Ergebnis
 - ◆ Prozedur kann eigene Capabilities besitzen, die einem LNS zur Verfügung stehen und die dem Aufrufer verborgen bleiben können

6 Problem: Gegenseitiges Misstrauen (2)

- ▲ Rechteverstärkung als Sicherheitslücke?
 - ◆ Verstärkungsschablone wird nur an vertrauenswürdige Prozeduren ausgegeben und kann nicht einfach erzeugt werden

7 Problem: Modifikationen

- Aufrufer möchte Modifikationen an und über Parameter ausschließen
 - ◆ eine Prozedur soll nichts verändern können
- Wegnehmen der entsprechenden Rechte langt nicht
 - ◆ Prozedur kann lesend zu neuen Capabilities gelangen und über diese Änderungen vornehmen (Transitivität)
 - ◆ Rechteverstärkung könnte angewandt werden

7 Problem: Modifikation (2)

- ★ Einführung des Modifikationsrechts *MDFYRTS*
 - ◆ für alle modifizierenden Operationen an Datenbereichen und C-Lists muss zusätzlich das Modifikationsrecht für das Objekt vorhanden sein
 - ◆ Modifikationsrecht wird automatisch gelöscht, wenn eine Capability über einen Pfad geladen wird, auf dem eine der Capabilities kein Modifikationsrecht besitzt
 - ◆ Modifikationsrecht kann nicht über Rechteverstärkung erlangt werden

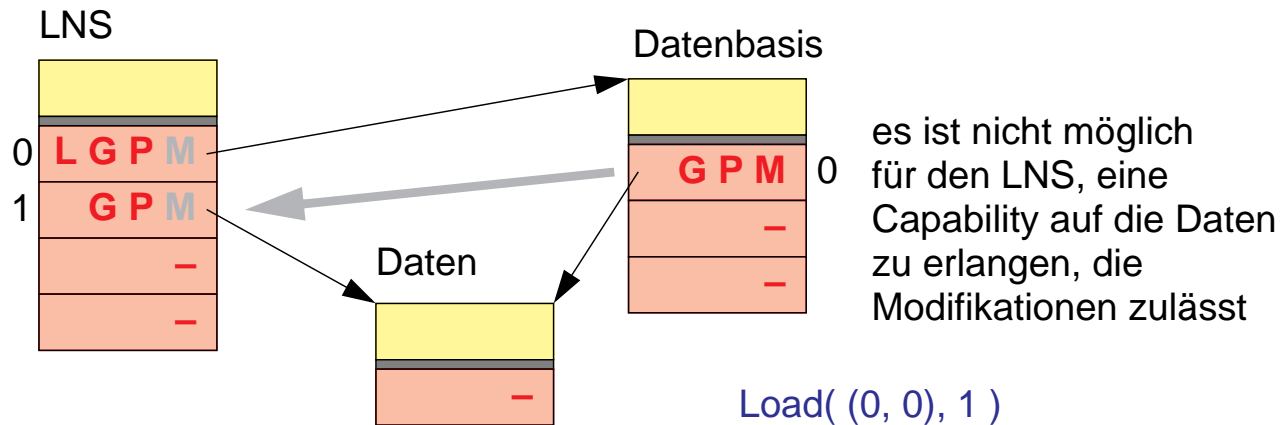

7 Problem: Modifikation (3)

■ Parameterübergabe

- ◆ Wegnahme des Modifikationsrecht bei Parametern stellt sicher, dass die aufgerufene Prozedur keinerlei Veränderungen beim Aufrufer durchführen kann

8 Problem: Ausbreitung von Capabilities

■ Aufrufer will verhindern, dass eine übergebene Capability vom Aufgerufenen an einen Dritten weitergegeben wird (*Propagation Problem*)

- ◆ Beispiel: Prozedur „Drucken“ soll niemandem eine Referenz auf die zu druckenden Daten weitergeben können

8 Problem: Ausbreitung von Capabilities (2)

- ★ Einführung des Environment-Rechts *ENVRTS*
 - ◆ für das Speichern oder Anfügen einer Capability an eine C-List muss die zu speichernde Capability selbst das Environment-Recht besitzen
 - ◆ Environment-Recht wird automatisch gelöscht, wenn eine Capability über einen Pfad geladen wird, auf dem eine der Capabilities kein Environment-Recht besitzt
 - ◆ Environment-Recht kann nicht über Rechteverstärkung erlangt werden

8 Problem: Ausbreitung von Capabilities (3)

- Versuchte Weitergabe einer Capability an einen Dritten

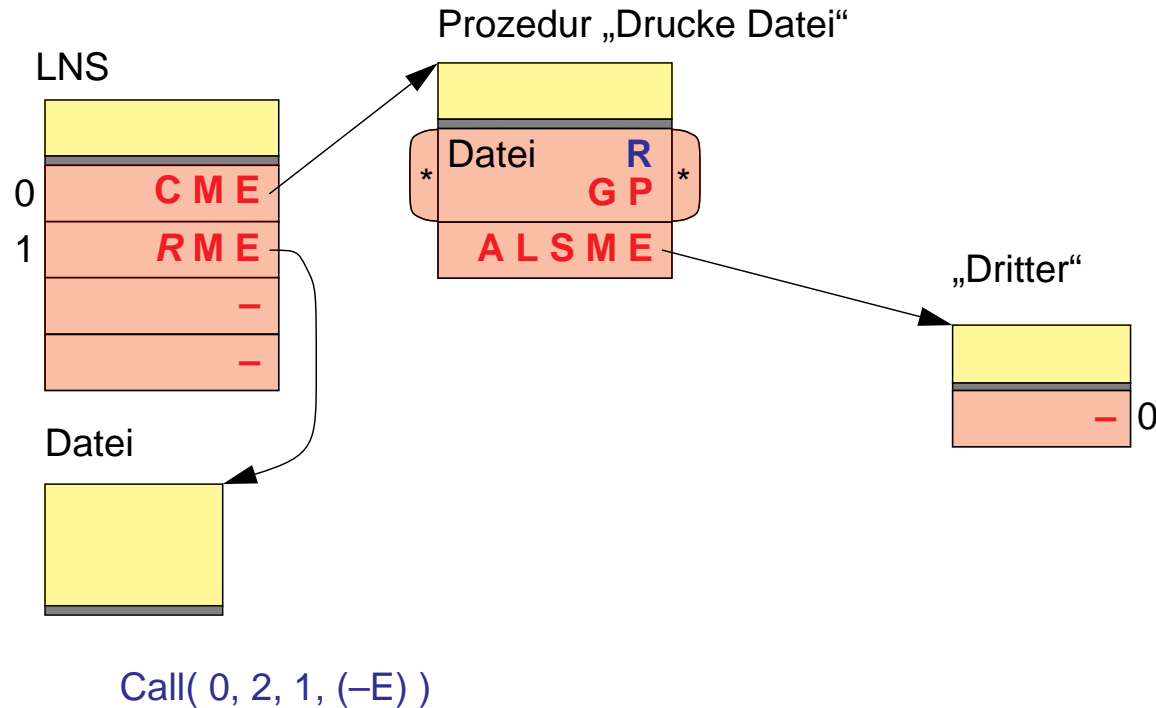

8 Problem: Ausbreitung von Capabilities (3)

- Versuchte Weitergabe einer Capability an einen Dritten

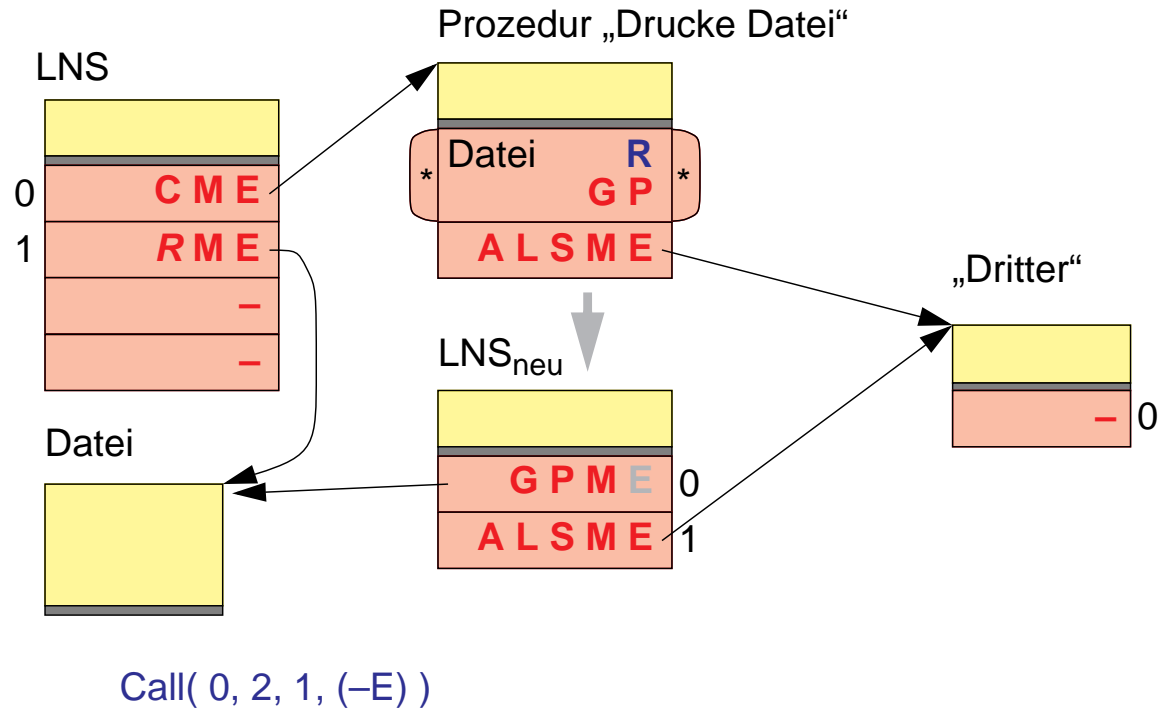

8 Problem: Ausbreitung von Capabilities (3)

- Versuchte Weitergabe einer Capability an einen Dritten

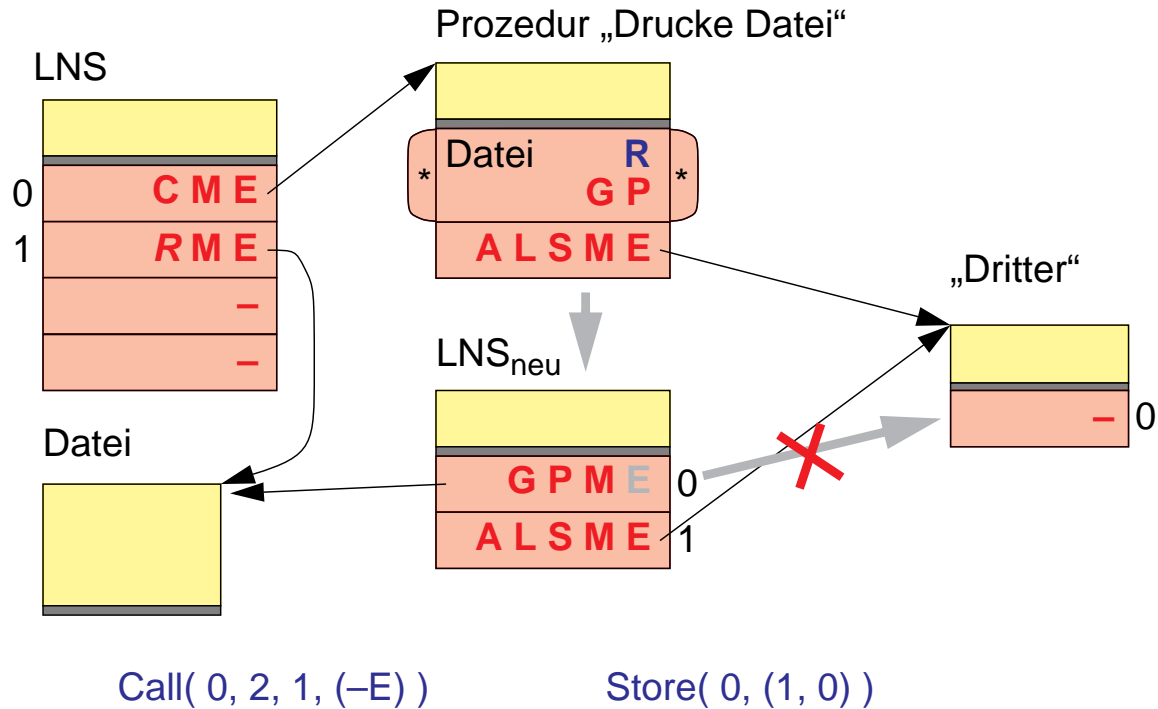

9 Problem: Aufbewahrung von Capabilities

- Aufrufer möchte sicher sein, dass Aufgerufener keine Capabilities nach der Bearbeitung des Aufrufs zurückbehalten kann (*Conservation Problem*)
- ★ Environment-Recht zusammen mit dem Aufrufmechanismus genügt
 - ◆ Aufgerufener kann Capability ohne ENVRTS nicht weitergeben und folglich nicht abspeichern
 - ◆ der LNS des Aufrufs wird mit Beendigung des Aufrufs vernichtet, so dass die übergebenen Capabilities nicht zurückbehalten werden können
 - ◆ ENVRTS wirkt transitiv, so dass auch die über eine Parameter-Capability gewonnenen Capabilities nicht weitergegeben werden können

10 Problem: Informationsflussbegrenzung

- Aufrufer möchte die Verbreitung von Informationen aus übergebenen Parametern einschränken (*Confinement Problem*)
 - ◆ selektiv: bestimmte Informationen sollen nicht nach außen gelangen
 - ◆ global: gar keine Informationen sollen nach außen gelangen

- ◆ ENVRTS ist nicht ausreichend, da Prozedur den Dateninhalt von Parameterobjekten kopieren könnte (ENVRTS wirkt nur auf die Weitergabe von Capabilities)

- Hydra realisiert nur globale Informationsflussbegrenzung
 - ★ Modifikationsrecht auf der Prozedur-Capability
 - ◆ wenn kein Modifikationsrecht vorhanden ist, werden bei allen in den LNS übernommenen Capabilities die Modifikationsrechte ausgeschaltet (gilt jedoch nicht für Parameter)

10 Problem: Informationsflussbegrenzung (2)

- Beispiel: Prozedur zur Steuerberechnung
 - ◆ die übergebenen Beleg- und Buchhaltungsdaten sollen nicht weitergegeben werden können

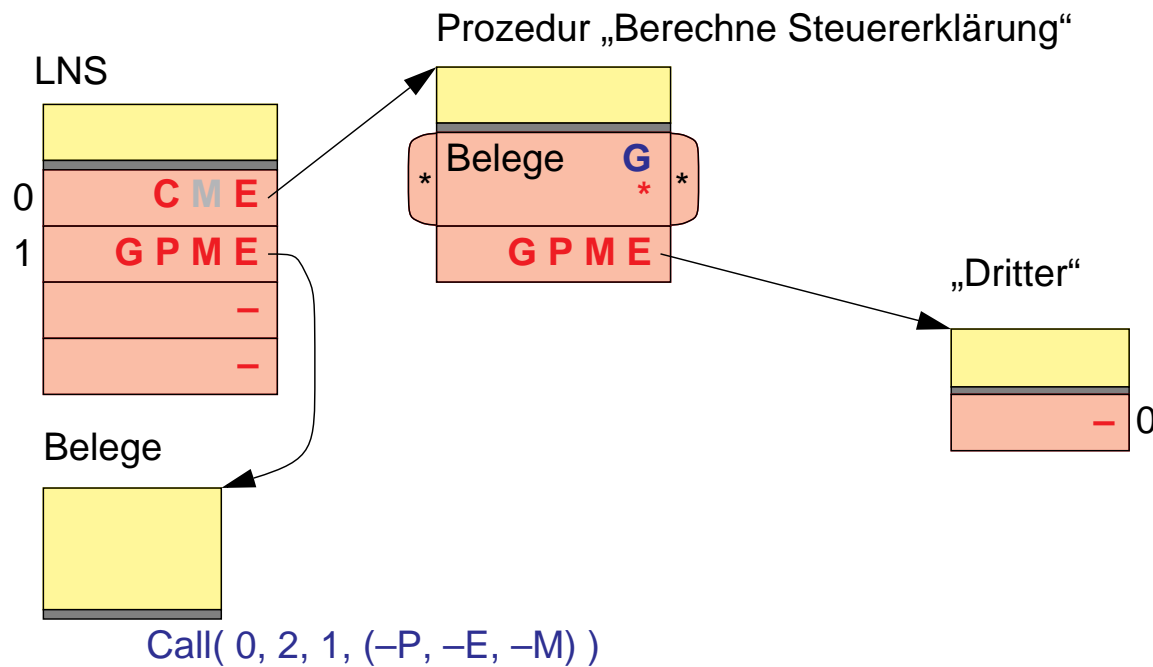

10 Problem: Informationsflussbegrenzung (2)

■ Beispiel: Prozedur zur Steuerberechnung

- ◆ die übergebenen Beleg- und Buchhaltungsdaten sollen nicht weitergegeben werden können

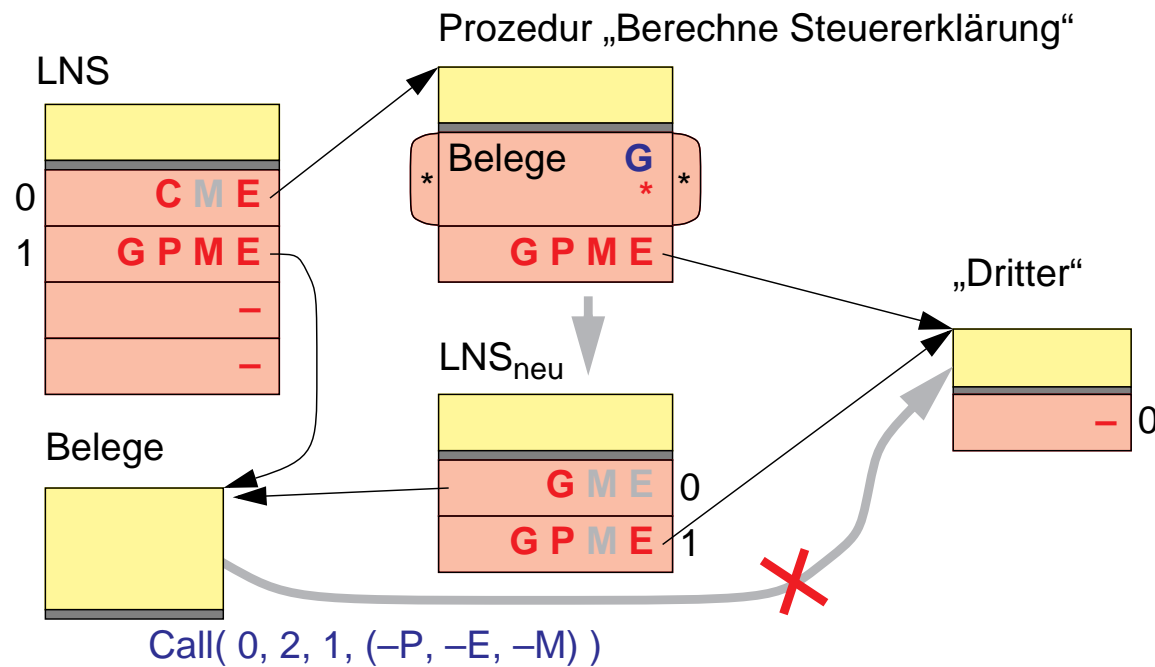

11 Problem: Initialisierung

- Initialisierung von Objekten durch Prozeduren
 - ◆ Übergabe eines Objekts und verschiedener Capabilities, mit denen das Objekt initialisiert werden soll
 - ◆ Problem: Parameter-Capabilities müssen Environment-Recht besitzen (sonst ist das zu initialisierende Objekt nicht arbeitsfähig), gleichzeitig soll aber die Ausbreitung solcher Capabilities eingeschränkt werden
 - Lösung: Wegnahme des Modifikationsrechts auf der Prozedurcapability
 - ◆ Problem: Es muss verhindert werden, dass die Prozedur in das zu initialisierende Objekt eigene oder fremde Capabilities einsetzt, so dass es später Einfluss auf das zu initialisierende Objekt nehmen kann

- Beispiel: Prozedur zur Initialisierung eines Katalogs bekommt Capabilities auf die entsprechenden Dateien
 - ◆ es soll sichergestellt werden, dass Prozedur keine eigenen Dateicapabilities in den Katalog einfügt

11 Problem Initialisierung (2)

- ★ Environment-Recht auf der Prozedur-Capability
 - ◆ wenn kein Environment-Recht vorhanden ist, werden bei allen in den LNS übernommenen Capabilities die Environment-Rechte ausgeschaltet (gilt jedoch nicht für Parameter)
 - ◆ durch das fehlende Environment-Recht können alle bereits vorhandenen Capabilities nicht in das zu initialisierende Objekt gespeichert werden

11 Problem: Initialisierung (3)

- Beispiel: Initialisierung eines Verzeichnis

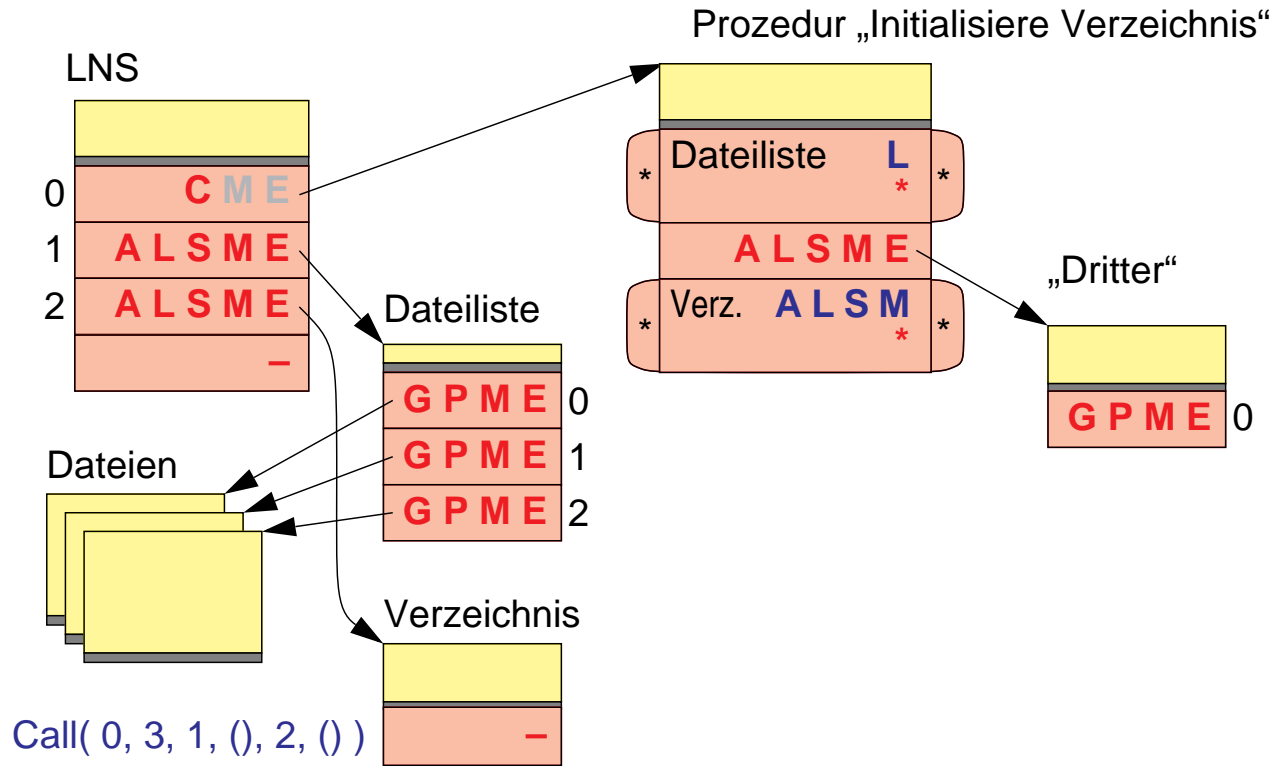

11 Problem: Initialisierung (3)

- Beispiel: Initialisierung eines Verzeichnis

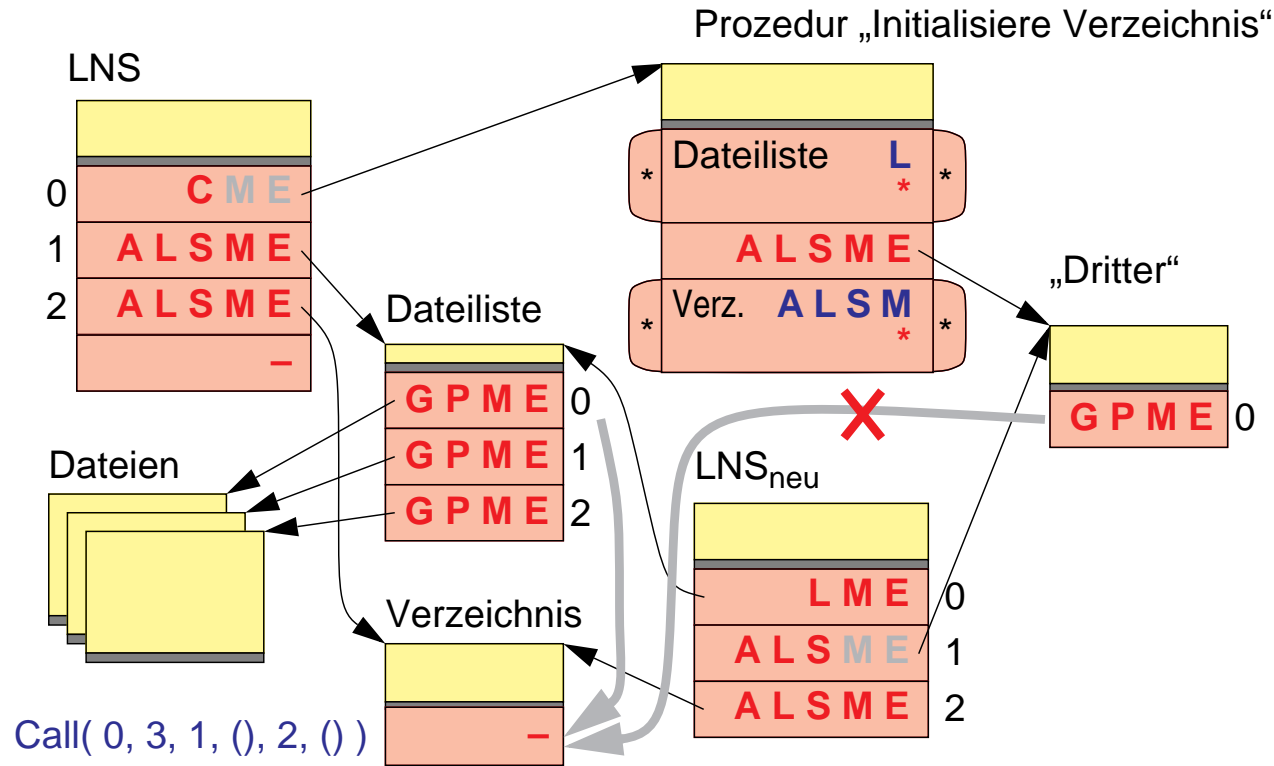

12 Rückruf von Capabilities

- Anwender möchte ausgegebene Capabilities für ungültig erklären
 - ◆ sofortiger Rückruf — Rückruf nach einiger Zeit erst wirksam
 - ◆ dauerhafter Rückruf — Rückruf nur zeitlich begrenzt wirksam
 - ◆ selektiver Rückruf — Rückruf für alle Benutzer eines Objekts
 - ◆ partieller Rückruf — Rückruf aller Rechte an einem Objekt
 - ◆ Recht zum Rückruf; Rückruf des Rückrufrechts
- ★ Hydra setzt sogenannte Aliase ein
 - ◆ Alias ist eine Indirektionsstufe zu Capabilities
 - ◆ Statt auf ein Objekt können Capabilities auf Aliase verweisen und diese wiederum auf andere Aliase oder schließlich auf das eigentliche Objekt
 - ◆ Verbindung vom Alias zum Objekt kann gelöst werden: Fehler beim Zugriff
 - ◆ Recht zum Lösen der Verbindung **ALLYRTS**
(engl. *ally* = verbünden)

12 Rückruf von Capabilities (2)

- Beispiel: Weitergabe einer rückrufbaren Capability

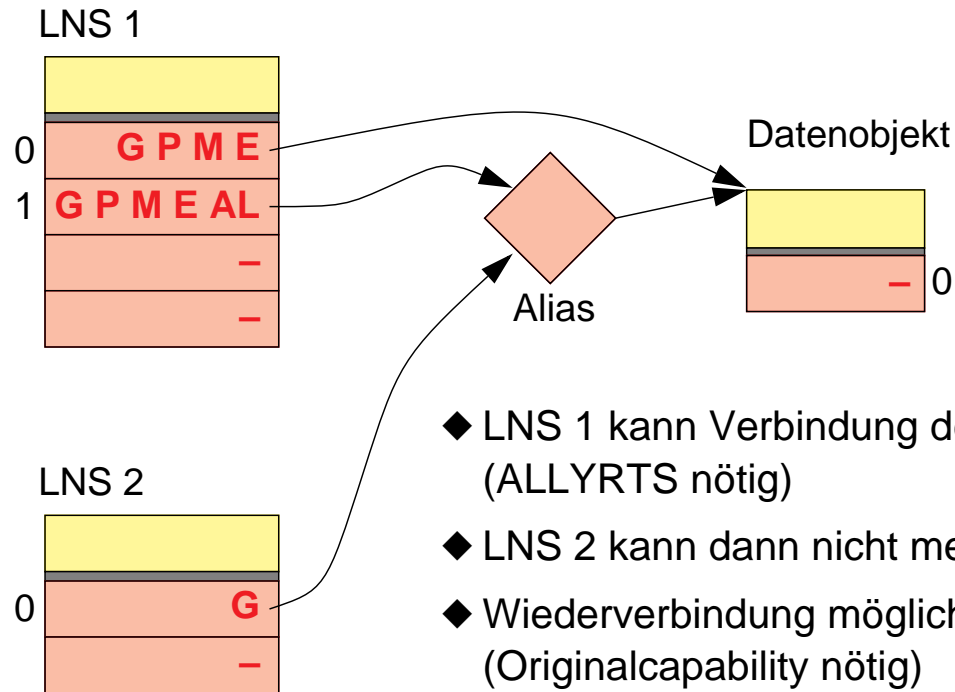

- ◆ LNS 1 kann Verbindung des Alias lösen (ALLYRTS nötig)
- ◆ LNS 2 kann dann nicht mehr zugreifen
- ◆ Wiederverbindung möglich (Originalcapability nötig)
- ◆ Aliase können hintereinander auftreten

12 Rückruf von Capabilities (3)

■ Beispiel: Aliasketten

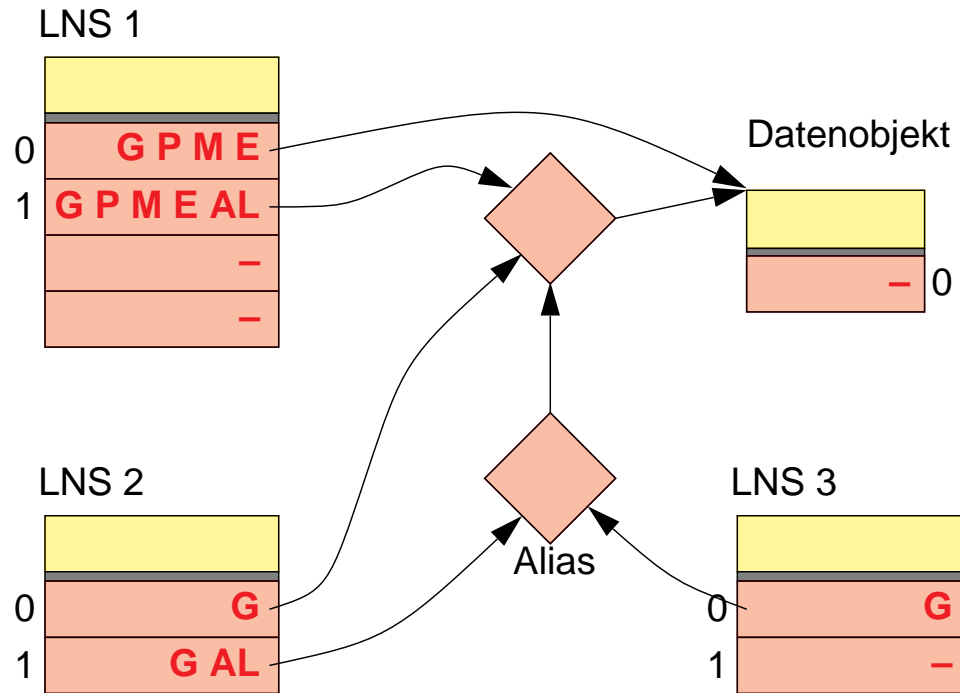

12 Rückruf von Capabilities (4)

- ▲ Problem: Rückruf während der Bearbeitung eines Objekts
 - ◆ inkonsistente Zustände möglich

- ★ Lösung in Hydra
 - ◆ Parameter-Capabilities, die durch eine rechteverstärkende Parameterschablone angenommen werden, zeigen auf das Originalobjekt

- ▲ Nachteil
 - ◆ nicht vertrauenswürdige Prozeduren können rückruffreie Capability erlangen
 - ◆ Problem fällt in die selbe Kategorie wie rechteverstärkende Parameterschablonen an sich

12 Rückruf von Capabilities (5)

■ Beispiel:

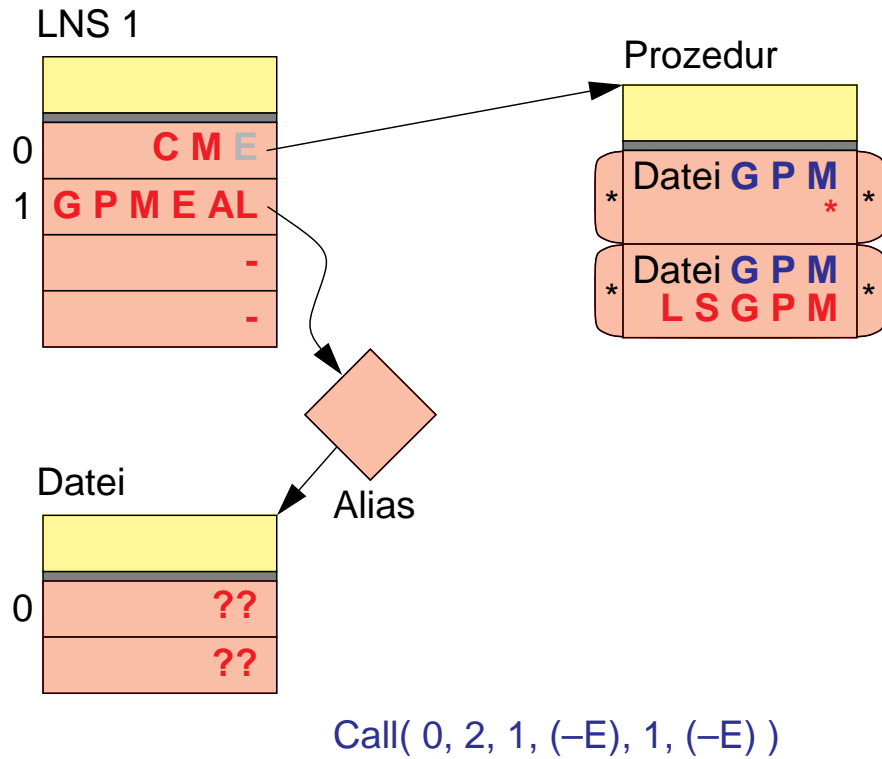

12 Rückruf von Capabilities (5)

■ Beispiel:

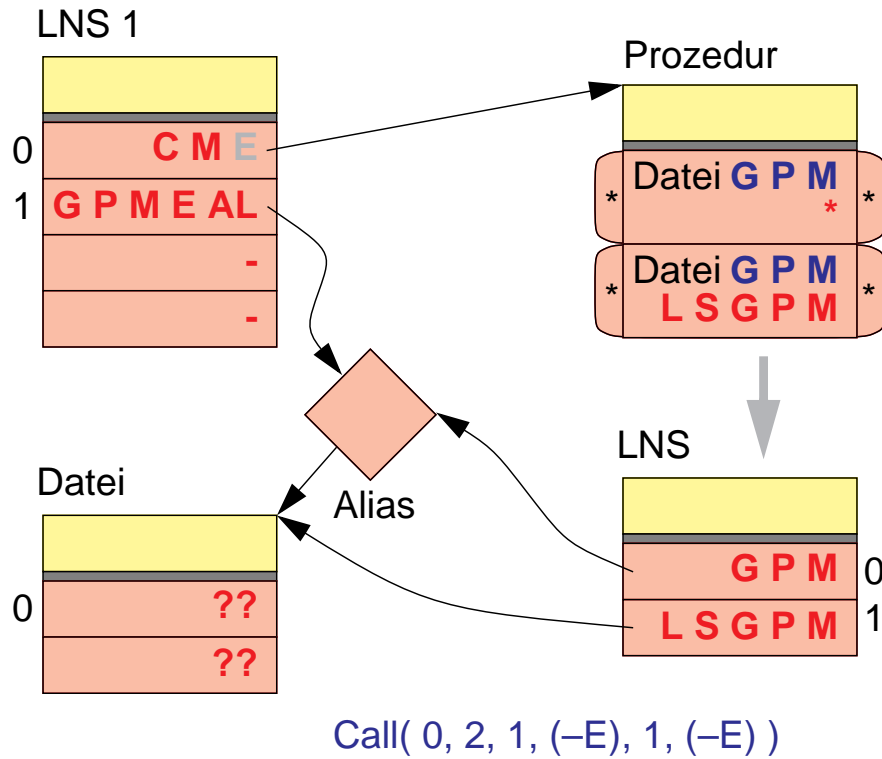

13 Garantierter Zugriff

- Schutz vor Rückruf
 - ◆ Modifizierende Benutzer eines Objekts
 - kooperierende Benutzer: Rückruf keine Gefahr
 - nicht kooperierende Benutzer: Rückruf nötig
 - ◆ Benutzer eines Objekts ohne modifizierende Zugriffe
 - Aufruf von Prozeduren ist unkritisch, da Aufrufe nicht rückrufbar sind
 - lesende Zugriffe auf Objekte sind kritisch:
Verhindern des Rückrufs ist jedoch nicht ausreichend
 - Daten im Objekt könnten gelöscht oder verfälscht werden
 - Capabilities im Objekt oder deren Rechte könnten entfernt werden
- ★ Hydra führt das Einfrierrecht (*Freeze right* **FRZRTS**) ein
 - ◆ Einfrieren nimmt Modifikationsrecht weg
 - ◆ ein Objekt kann nur gefroren werden, wenn alle Capabilities in der C-List bereits das Einfrierrecht haben

13 Garantierter Zugriff (2)

■ Beispiel:

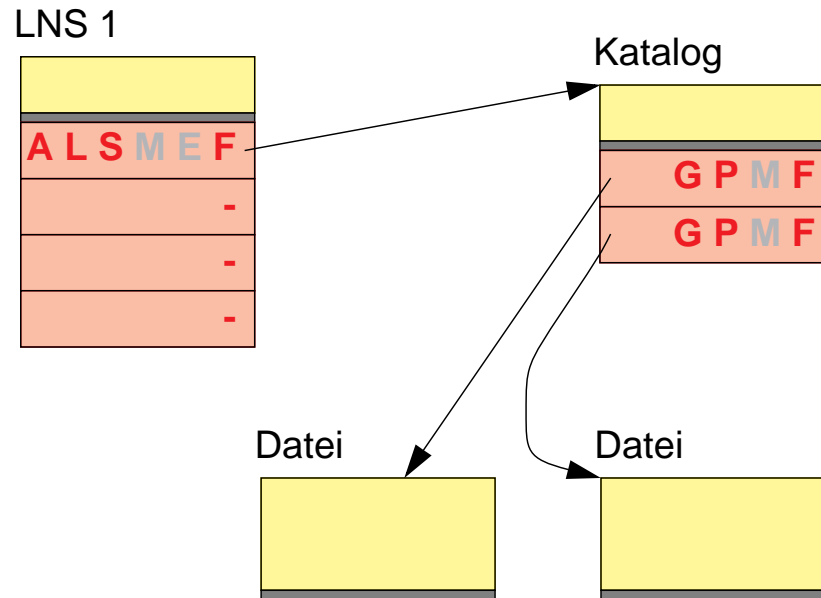

14 Bewertung von Hydra

- Hydra demonstrierte die Beherrschbarkeit einer ganzen Reihen von Sicherheitsproblemen
 - ◆ Ergebnisse flossen in eine ganze Reihe von Systemen
 - ◆ reine Capability-basierte Systeme haben sich jedoch nie durchgesetzt

- Hydras Probleme
 - ◆ lagen im wesentlichen nicht am Capability-Mechanismus
 - ◆ es gabe keine vernünftigen Editoren und Compiler
 - ◆ Hardware besaß keine Spezialhardware zur Unterstützung von Paging

D.5 Schutz von Dateien

1 Zugriffskontrolle in UNIX

- Beispiel für Zugriffskontrolle in einem klassischen Betriebssystem
 - zu schützende Objekte: Verzeichnisse und Dateien
 - Subjekte: Benutzer, Benutzergruppen und Prozesse
- ↳ Zugriffskontrollkonzept zunächst sehr beschränkt
 - spezielle Objekte (Geräte, Prozesse, Arbeitsspeicher) werden als Dateien modelliert (*special files*)
 - Konzept wurde nachträglich auch auf einige weitere Systemobjekte (Semaphore, Shared Memory Segmente, Message Queues) erweitert
- ↳ Zugriffskontrolle deckt die meisten relevanten Objekte im System ab
 - ABER: die Abbildung auf den Typ "Datei" mit den Operationen *read*, *write*, *ioctl* ist äußerst grobgranular

1 Zugriffskontrolle in UNIX (2)

■ Zugriffsrechte pro Datei

- ▶ lesen, schreiben, ausführen
- ▶ ggf. ergänzt durch individuellere ACLs

■ Zugriffsrechte im Dateibaum

- ▶ lesen, schreiben (=Einträge erzeugen/löschen), durchgreifen
- ▶ Rechte auf Directories limitieren ggf. den Zugriff auf darunterliegende Dateien
- ▶ Durchgriffsrecht ohne Leserecht wird oft zum "Verstecken" von Dateien verwendet → fragwürdiger Schutz
- ▶ Schreibrecht auf Directory kann mit Rechten darunterliegender Dateien kollidieren
 - Löschen und Neuanlegen einer Datei, auf die man kein Schreibrecht hätte ist möglich

2 Zugriffskontrolle unter Windows

- Authentisierung eines Benutzers führt zur Vergabe eines *Access Tokens* (enthält Security-Ids des Benutzers und seiner Gruppen, Default-ACL, ...)
 - entspricht einer Credential-Struktur
 - Access Token wird Prozess zugeordnet und an neu erzeugte Prozesse vererbt

- Objekte enthalten Security Descriptor
 - SID des Benutzers und der Gruppe
 - Discretionary ACL mit Liste von ACE (Access Control Elements)
 - Erlaubnis- und Verbots-ACEs
 - geben SID und erlaubte/verbotene Operationen an
 - pro Objekt 16 verschiedene Zugriffsrechttypen möglich (z. B. synchronize, write_owner, write_DAC, read, write)

- Zugriffsberechtigung bei open
 - anschließend Vergabe eines Object Handles (Capability) an den Prozess zur Vorlage bei den konkreten Zugriffe

D.6 Verschlüsselung von Dateien

1 Motivation

- Reuters, 2005: Citigroup meldet den Verlust von Bändern mit den Daten - einschl. Sozialversicherungsnummern - von 3,9 Mio. Kunden
- Leyden, 2004: Kundendatenbank und die aktuellen Zugriffscode für das Intranet eines der größten Finanzdienstleister in EU waren auf einer Platte, die bei eBay zum Verkauf angeboten worden war
- Noguchi, 2005: Laptop mit Namen und Sozialvers.nummern von 16.500 MCI Mitarbeitern wurde gestohlen.
- Reuters, 2005: Iron Mountain ... meldet Verlust von Bändern mit den Daten von 600.000 Time Warner Arbeitern

2 Programme zur Dateiverschlüsselung

- Benutzer kann individuell für einzelne Dateien entscheiden, ob und wie sie verschlüsselt werden sollen
- Realisierung
 - ◆ Werkzeuge
 - PGP, GnuPG, Ncrypt
 - ◆ Betriebssystemmechanismen
- + Verschlüsselung nur dort, wo es tatsächlich erforderlich ist
- + unterschiedliche Schlüssel für unterschiedliche Dateien möglich
- Datei-Metadaten (Name, Attribute) sind nicht verschlüsselt
- großes Risiko undichter Stellen (*Leakage*)

3 Undichte Stellen bei Verschlüsselung einzelner Dateien

- Um mit den Daten zu arbeiten, müssen sie unverschlüsselt vorliegen
- viele Programme erzeugen temporäre Kopien
 - ▶ bei Abstürzen des Programms oder des Rechners können die Kopien unbemerkt liegen bleiben
 - ▶ auch wenn die Dateien gelöscht werden, bleiben die Daten auf der Platte, bis der Platz wiederverwendet wird
- Absturz/Abschalten des Rechners während die Verschlüsselung noch läuft
- Swap-Partition enthält Teile des Arbeitsspeichers
- ➔ Verschlüsselte Daten sickern in unverschlüsselte Teile des Speichermediums durch
- ➔ Dateiverschlüsselung wird wirkungslos

4 Verschlüsselung von Dateisystem-Partitionen

- Schicht zwischen Dateisystem und Plattentreiber sorgt für Verschlüsselung
 - Pseudo-Plattentreiber - verhält sich "nach oben" wie eine Partition, ver-/entschlüsselt und greift auf Dateien oder "normale" Partition zu

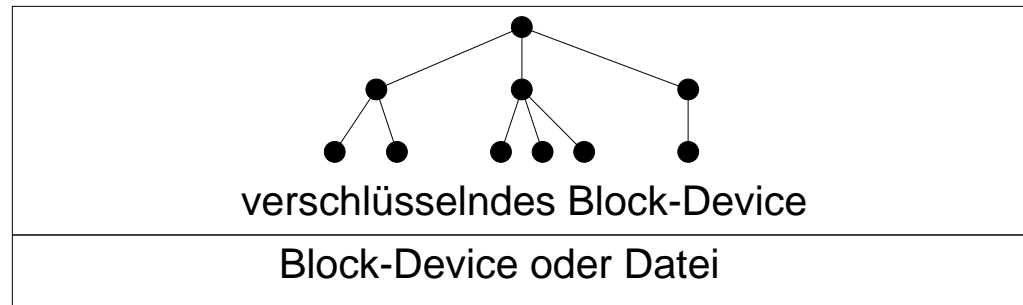

- Aufbau auf herkömmlichem Block-Device: alle Daten werden einheitlich verschlüsselt
- Aufbau auf Datei: Benutzer kann sich mehrere kleine Dateisysteme schaffen, die unterschiedlich verschlüsselt sind
- ◆ Beispiel: *dm-crypt* für Linux

4 Verschlüsselung von Dateisystem-Partitionen (2)

+ Vorteile

- Datei-Metadaten (Name, Attribute) werden mitverschlüsselt
- alle Daten auf der Partition werden grundsätzlich verschlüsselt
- Risiko undichter Stellen wird erheblich reduziert

- Nachteile

- Dateibaum und Dateiattribute nicht mehr erkennbar
 - z. B. kein selektives Backup mehr möglich
- ein gemeinsamer Schlüssel für alle Daten der Partition
- Austausch von Schlüsseln schwierig
- so lange nicht ALLE Partitionen verschlüsselt werden bleibt das Risiko undichter Stellen
 - problematisch vor allem bei kleinen, benutzerspezifischen Dateisystemen

5 Verschlüsselnde Dateisysteme

- Aufsatz eines verschlüsselnden Dateisystems auf einem normalen unverschlüsselten Dateisystem
 - Stacked filesystem
- ◆ Grundprinzip:
 - Inhalt und Meta-Daten von Dateien des verschlüsselnden Dateisystems werden in Dateien des darunterliegenden Dateisystems abgelegt

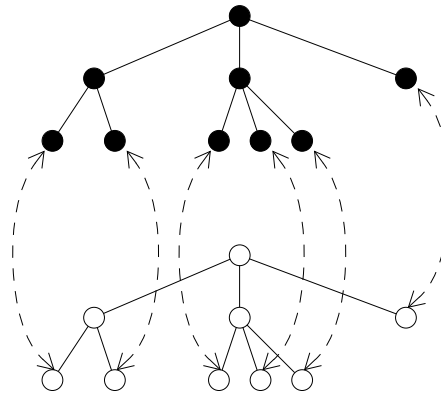

- Struktur der Partition bleibt sichtbar (Directorystruktur und Dateiattribute)

5 Verschlüsselnde Dateisysteme (2)

■ Design-Alternativen

- ◆ Verschlüsselung von Datei- und Directorynamen
 - + zusätzliche Sicherheit, da keine Schlüsse aus den Datei-Metadaten gezogen werden können
 - Management wird komplexer (z. B. Backup-Restaurierung)
- ◆ Realisierung als Teil des Betriebssystemkerns
 - z. B. EFS unter Windows, eCryptfs in Linux
 - + bessere Performance
 - weniger flexibel
- ◆ Realisierung als Anwendungsprozess (Userland File System)
 - z. B. CryptoFS oder EncFS unter Linux
 - mehr Flexibilität, schlechterer Performance
- ◆ Ein- oder Mehrbenutzerfähigkeit
 - wird ein einheitlicher Schlüssel verwendet oder kann jeder Benutzer eigene Schlüssel einsetzen?

6 Verschlüsselnde Dateisysteme — EFS

- seit Windows 2000, Erweiterungen in XP und Vista
 - Verschlüsselung mit AES, früher DES3 oder DESX
 - setzt auf NTFS auf (nicht auf FAT-Dateisystemen)
- Mehrbenutzerfähig
 - Datei mit zufälligem Schlüssel (FEK - File Encryption Key) verschlüsselt
 - FEK wird mit Public Key aller berechtigten Benutzer verschlüsselt (CK), Ablage in Attributen der verschlüsselten Datei

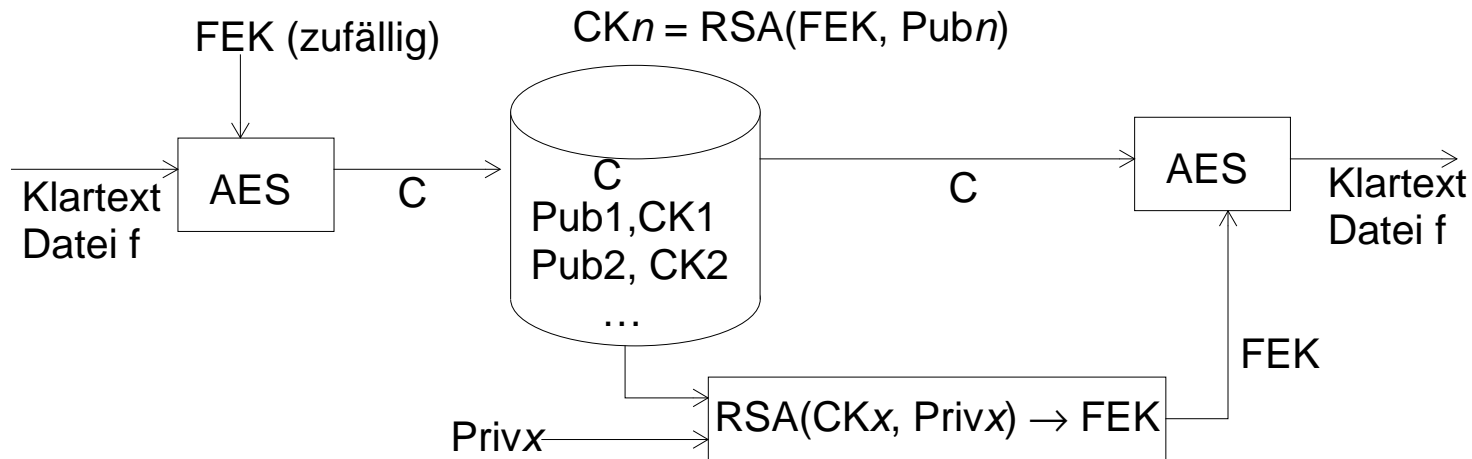

6 Verschlüsselnde Dateisysteme — EFS (2)

▲ Kritische Punkte

■ Speicherung der privaten Schlüssel

- ▶ idealerweise auf Smartcard (ab Vista unterstützt)
- ▶ sonst auf verschlüsselt (mit Passwort der Benutzers oder Smartcard-Schlüssel) auf der Festplatte
 - privater Schlüssel kann bei login in EFS-Prozess geladen werden und steht danach für den benutzer zur Verfügung
 - EFS-Prozess sperrt Seiten mit Schlüssel-Information gegen Paging
 - im Hauptspeicher sind die privaten Schlüssel aber vorhanden
 - Angriffe auf den EFS-Prozess?

6 Verschlüsselnde Dateisysteme — EFS (3)

▲ Kritische Punkte (2)

■ Schlüssel-Recovery

- ▶ Recovery-Agent (z. B. Administrator) kann verschlüsselte Dateien restaurieren
- ▶ FEKs werden auch mit Public Key des Recovery Agenten verschlüsselt
 - aus X509-Zertifikat des Recovery Agenten
 - wenn Zertifikat abgelaufen ist, muss der Recovery-Schlüssel bei erneutem Speichern einer Datei erneuert werden
- ▶ Private Recovery Key kann außerhalb des Systems verwahrt werden (eigentlich MUSS! - sonst reicht es, Administrator-Rechte zu erlangen, um alle verschlüsselten Dateien entschlüsseln zu können)
 - alte Schlüssel müssen aufbewahrt werden (für alte Dateien)

■ Verschlüsselung der privaten Schlüssel mit dem Benutzer-Passwort

- ▶ schwaches Glied in der Kette

7 Verschlüsselnde Dateisysteme — eCryptfs

- in Linux ab Version 2.6.19
- ähnliche Struktur wie EFS
 - ▶ Mehrbenutzerfähig
 - ▶ zufälliger FEK wird mit Public Key verschlüsselt und in Metadaten der Datei abgelegt
- Schlüsselverwaltung über *user session key ring* im Kern oder über user-level Prozess *ecryptfsd*

8 Generelles Problem partieller Verschlüsselung

- Partielle Verschlüsselung schützt bei Verlust des Mediums oder des Rechners
- sie schützt nur teilweise bei Angriffen auf das laufende System
 - während der Datenbearbeitung existieren - zumindest temporär - immer undichte Stellen
- ➔ nur in Kombination mit absolut dichtem Zugriffsrechtekonzept wirkungsvoll
- ▲ ABER: zwei große Schwachstellen:
 - ◆ Administrator (Super-User)
 - hat Zugriff auf Speicher und unverschlüsselte Partitionen
 - ◆ das Betriebssystem selbst
 - was tut eigentlich das Betriebssystem?
 - so lange das Betriebssystem selbst nicht verschlüsselt (oder signiert) wird, ist es immer angreifbar

8 Generelles Problem partieller Verschlüsselung (2)

- ? wie sicher sind Daten und Programme auf einem Notebook
 - ▶ in einem Hotel-Zimmer
 - ▶ im Büro
 - ▶ in aufgegebenem Gepäck
 - ▶ in einem Schließfach am Bahnhof
 - ▶ in einem geparkten Auto

- ? welches Betriebssystem läuft eigentlich auf dem Rechner (danach!)?

- ? welchen Wert hat jetzt die Verschlüsselung von Dateien oder Partitionen?

- ➔ so lange man das Gerät nicht immer im Blick hat, kann man nicht sicher sein, was mit ihm passiert ist!

8 Generelles Problem partieller Verschlüsselung (3)

➔ Lösung

- Verschlüsselung aller Partitionen
inklusive der Root-Partition und der Swap-Bereiche
 - normales Booten nicht mehr möglich
- Booten von sicherem Medium
 - USB-Stick
 - CD
- ◆ Eingabe des Root-Dateisystemschlüssels in der frühen Boot-Phase
- ▲ ABER: auch solch ein System ist angreifbar, wenn es läuft!
 - Netzwerkzugriffe
 - unverschlüsselte NFS-Dateisysteme
 - Schwachstellen in Programmen

D.7 Trusted Computing

1 Motivation

- Verschlüsselte Dateisysteme schützen nur statische Daten
 - Schwachstelle: Software zur Laufzeit
 - Betriebssystem, Anwendungen

- Sicherheitskonzepte zur Laufzeit ebenfalls unzureichend
Basis: Speicherschutz, Adressräume
 - Schwachstelle: Betriebssystem - vor allem Treiber
 - woher kommt Software, ist sie vertrauenswürdig?
 - Auslagerung von Treibern in eigene Adressräume bringt wenig
 - DMA-Geräte können direkt auf Speicher zugreifen
 - Signieren von Software kann helfen
 - ABER: wer überprüft die Signatur?
 - ist diese Einheit angreifbar?

2 Fazit: Sicherheitsarchitektur

- Viele Schutzmechanismen sind zu grob-granular
- Es wird eine durchgängig Kette vertrauenswürdiger Einheiten vom Systemstart bis hin zu jeder Anwendung benötigt
- ➔ Vertrauenswürdige Sicherheitsarchitektur benötigt ineinander greifende, wirksame Hardware-, Firmware und Software-Sicherheitskonzepte
 - ◆ Hardware: stellt vertrauenswürdige, nicht umgehbare Basisfunktionen zur Verfügung
 - ➔ Beispiel: sichere Erzeugung und Speicherung von Schlüsseln
 - Nutzung über einheitliche Schnittstelle durch Betriebssystem und Anwendungen
 - ◆ BS und Anwendungen bieten darauf aufbauend komplexere Dienste an
 - ➔ Beispiel: Verschlüsselnder Objektspeicher
 - ◆ Strategien (Policies) werden von den Mechanismen strikt getrennt.
 - Policies können Betriebssystem- oder Anwendungs-abhängig sein
 - Mechanismen sind einheitliche Basis

3 TCPA und TCG

■ Trusted Computing Platform Alliance (TCPA)

- ▶ 1999: Microsoft, Intel, IBM, Compaq, HP
2003: > 200 Mitglieder
↳ handlungsunfähig (Beschlüsse nur einstimmig möglich)

■ TCPA-Ziele

- ▶ Hard- und Softwarestandards für vertrauenswürdigeren Rechner-Plattformen (→ E-Business-Transaktionen)
Plattform = Motherboard, CPU, E/A-Geräte, BIOS, ...

■ TCPA-Funktionen

- ▶ sicheres Booten
- ▶ *Attestation* (Bestätigung der Integrität der Systemkonfiguration einer Plattform gegenüber Kommunikationspartnern)
- ▶ sichere Generierung und Aufbewahrung von Schlüsseln

■ Trusted Computing Group (TCG)

- ▶ 2003: AMD, HP, Intel, Microsoft (Beschlüsse mit 2/3-Mehrheit)

4 TCG-Architektur

- **Trusted Platform Module (TPM)**
= Hardware-Teil (TCG-Chip)

- **Root of Trust for Measuring Integrity Metrics (RTM)**
= Hardware / Firmware-Teil
(entweder in TPM integriert oder im BIOS implementiert)

- **Trusted Software Stack (TSS)**
= Software-Teil

- **TPM + RTM + TSS = TCG-Subsystem**
 - vertrauenswürdige Basisdienste als Bausteine für Betriebssysteme
 - OpenTC-Projekt (www.opentc.net) entwickelt Software-Framework für Trusted Computing – u. a. Betriebssystem auf Basis von Xen und L4

5 TCG-Subsystem

- TPM: Fest eingelöteter Smartcard-Prozessor
 - ◆ bietet kryptografische Operationen in Hardware
 - Zufallszahlen
 - Schlüsselgenerierung mit privatem Schlüssel der Chip nicht verlässt
 - Signieren und Signaturprüfung
 - Ver- und Entschlüsseln

- RTM "misst" in speziellen Registern den Systemzustand
 - bildet Hash über ausgeführte Befehlsfolge
 - damit können Modifikationen an Code festgestellt werden

- Sicheres Booten über eine BIOS Erweiterung (CRTM = Core RTM)
 - Spezielle Register "messen" den Bootvorgang vom BIOS über Bootloader zum Systemkern.
 - Softwareschicht kann aufgrund von Messwerten Rückschlüsse auf Systemintegrität ziehen

5 TCG-Subsystem (2)

- Integritäts-Messwerte werden in sicherem Speicher (auf TPM) abgelegt
 - Attestierung über eine Systemkonfiguration (=Messwert-Report)
 - Änderungen können durch Vergleich mit den ursprünglichen Messwerten entdeckt werden

- Anwendungen und Kommunikationspartner können Attestierungen abfragen
 - Gewissheit über Authentizität einer Plattform
 - Nachweis enthält Identität der Plattform + Angaben über konkrete Konfiguration

6 Eindeutige Identität und Besitzerkonzept

- TPM eindeutig identifizierbar
 - Endorsement Key und Zertifikat
 - Integration bei der Chip-Herstellung
 - Privacy-Problem → Endorsement Key gegenüber Dritten verschleiern
→ Attestation Identity Keys (AIK)

- Besitzer muss TCG-Plattform explizit übernehmen
 - Festlegung eines Passworts
 - Basis für Aktivierung und Deaktivierung
 - Basis für Zugriff auf geschützte Objekte im TPM-Speicher

- Zurücksetzen des TPM durch Jumper auf dem Board möglich
 - Löscht das Besitzer-Passwort
 - Verlust aller Schlüssel auf dem TPM

7 Root of Trust

- "Vertrauenswurzeln" = Ausgangspunkte für den Aufbau einer vertrauenswürdigen Systemkonfiguration
 - den Roots of Trust muss vertraut werden - Fehlverhalten ist nicht aufdeckbar

- Root of Trust for Measurement (RTM)
 - Funktionen, die Integrität eine Konfiguration beim Booten, bei Reset und nach Suspend prüfen können
 - teilweise auf TPM, teilweise BIOS-Komponente (nicht ersetzbar!)

- Root of Trust for Storage (RTS)
 - schützt Schlüssel und vertrauenswürdige Daten
 - hierarchische Schlüsselverwaltung - Elternknoten verschlüsselt darunter liegende Schlüssel, Wurzel = Storage Root Key (SRK)
 - SRK wird bei Plattform-Inbesitznahme generiert und verlässt TPM nie

- Root of Trust for Reporting (RTR)

8 Trusted Building Blocks

- Komponenten und Verbindungswege, die sicherheitskritisch sind

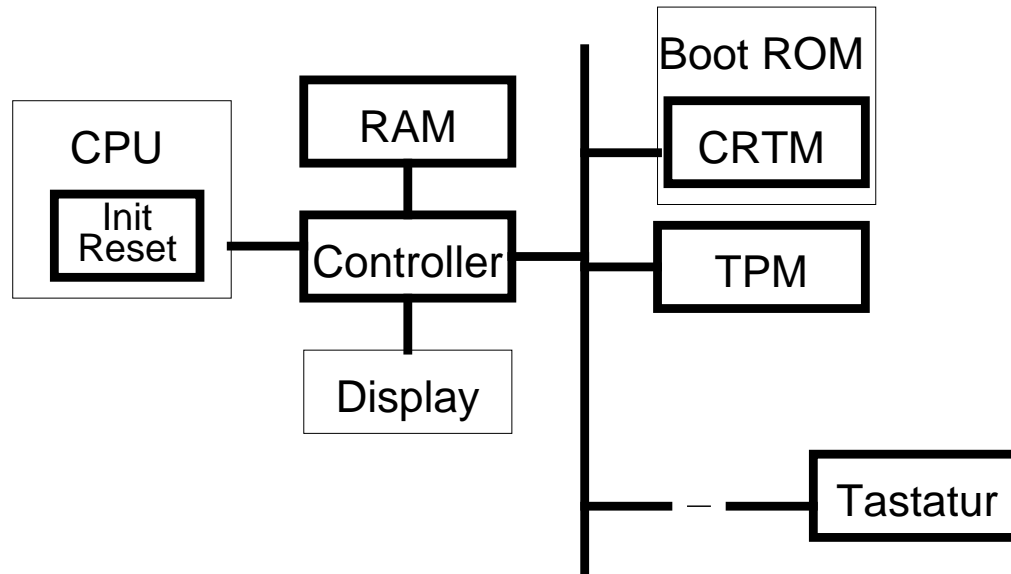

- ★ häufige Schwachstelle: Verbindung zwischen Tastatur und System

9 TPM im Detail

■ Aufgaben

- ▶ Generierung von symmetrischen und asymmetrischen Schlüsseln (Hardware-basierte Zufallszahlengenerator), Signaturerstellung, Hashwertberechnungen, Chip-interne Verschlüsselung
- ▶ Verschlüsseln von kryptographischen Schlüsseln (Wrapping) (zur Verwaltung der Schlüssel außerhalb des TPM)
- ▶ sichere Speicherung von (kleinen) Objekten und Hashwerten
→ shielded Register,
Zugriff nur über bestimmte Sicherheitsdienste (Signieren, Verschlüsseln)
- ▶ Erstellen von signierten Reports über gespeicherte Werte (nur nach Autorisierung durch den Plattformbesitzer)
- ▶ Endorsement-Key und Generierung/Bestätigung von AIKs
- ▶ Vertrauenswürdiger Timer für Zertifikate mit Gültigkeitsdauer

9 TPM im Detail (2)

■ Architektur

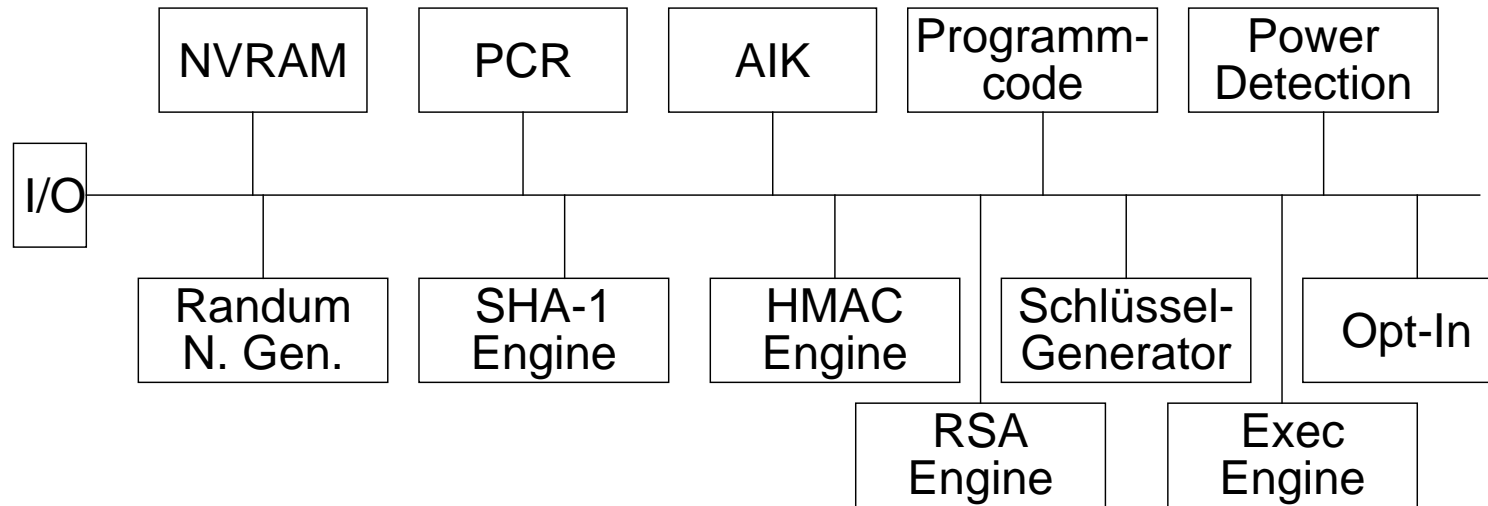

10 Sicheres Booten

- normaler Botvorgang:
Power-on → ROM → BIOS → MBR → Boot-Block → BS-Kern → ...

- Sicherheitsprobleme
 - ◆ MBR (Master Boot Record) modifiziert
(Boot-Sektor-Virus)
 - wird ungeschützt in den nackten Speicher geladen

 - ◆ Boot-Block manipuliert
 - kann modifiziertes Betriebssystem laden

 - Modifizierter Betriebssystemkern
 - kann überall zugreifen
 - kann Anwendungen falsche Tatsachen vorspiegeln
 - ...

10 Sicheres Booten

- sicheres Booten und TCG
 - ▶ Aufbau einer Vertrauenskette vom Einschalten bis zu den Anwendungen
- Power-on → CRTM
 - ◆ CRTM berechnet Hash-Werte und speichert sie in Register PCR_0 auf TPM
 1. $HASH(CRTM) \rightarrow PCR_0$ – bevor CRTM in Speicher geladen wird
 2. $HASH(BIOS) \rightarrow PCR_1$
- BIOS laden und starten
 3. $HASH(\text{Motherboard-Firmware} \mid PCR_1) \rightarrow PCR_1$
 4. $HASH(\text{Hardware-Konfiguration} \mid PCR_1) \rightarrow PCR_1$
 5. $HASH(\text{Option ROMS}) \rightarrow PCR_{2/3}$
 6. $HASH(\text{MBR}) \rightarrow PCR_4$
- MBR laden
 7. $HASH(\text{Boot-Block} \mid PCR_4) \rightarrow PCR_4$

10 Sicheres Booten (2)

- Boot-Loader ausführen
 - 8. $\text{HASH}(\text{Betriebssystem-Kern} \mid \text{PCR}_4) \rightarrow \text{PCR}_4$

- Betriebssystem laden und ausführen
 - ◆ BS kann verschlüsselt auf Platte abgelegt sein
 - TPM übernimmt sichere Speicherung des Schlüssels und Entschlüsselung
 - BS kann Hashwerte über Anwendungen erstellen

- Referenzwerte für gemessene Hash-Werte müssen über vertrauenswürdigen Kanal zugeführt werden
 - Vergleich mit aktuellen Werten führt zur Erkennung von Manipulationen

11 TCG für Digital Rights Management

- Idee: Software oder Daten (z. B. Musikstücke) sind mit Regeln verknüpft, die die Eigenschaften der Umgebung spezifizieren
 - Software läuft nur in bestimmter Umgebung
 - Daten können nur in bestimmter Umgebung genutzt werden
- ↳ Durchsetzung von Lizenzbestimmungen
- ↳ Schutz vor Raubkopien
- ▲ Konsequenz: private Rechner arbeiten unter der Policy eines Software- oder Content-Anbieters
- ▲ Verallgemeinerung:
 - ◆ Policy wird an Inhalte geknüpft um geistiges Eigentum zu schützen
 - Anwendungsszenarien in betrieblichen Geschäftsprozessen
 - Geschützter Austausch von Dokumenten (Schutz aber auch nur beschränkt möglich)